

TABLEAU DES DISPOSITIONS PARTICULIÈRES - PARTICULAR PROVISIONS TABLE

notes	Ra1	Ra2	Ra3	Ra4
Reglement PIIA applicable en totalité ou partie / SPAIP by-law applies to zone or part of:	<i>Abrogée</i>	<i>Abrogée</i>	PIIA	<i>Abrogée</i>
Usages permis (autorisé: X) / Permitted uses (authorized: X)				
d.a. = droits acquis / acquired rights (art. 11.6 b)				
Habitations / Residential				
Classe / Class A (unifamilial/single family)			X	
Classe / Class B (2 à 4 logements / Duplex/triplex/4-plex)				
Classes / Class C-1 & C-2 (multifamilial/multi-family)				
Commerces				
Service de garde éducatif/Educational childcare service				
Mixte / Mixed-used (bureau & habitation /office & residential)				
Classe / Class F-4 (concessionnaire auto/car dealership)				
Services d'utilité publique / Public utilities				
Classe / Class A: (service léger/light utility)				
Implantation du bâtiment principal / Location of Main building				
Types d'implantation / Building types				
Détachées / Detached			X	
Jumelées / Semi-detached				
Contigues / Contiguous				
Complexes Résidentiels / Residential complexes				
Distance min. entre bâtiments / Min. distance between buildings				
Marges minimales / Minimum setbacks (m)				
Avant / Front			7,5	
Latérales / Side			2	
Arrière / Rear			7,5	
Taux d'implantation maximal / Maximum lot coverage (%)			30% (2)	
C.O.S. minimal / Minimum F.S.I.				
C.O.S. maximal / Maximum F.S.I.			0,5	
Dimensions minimales des lots / Minimum lot sizes				
Superficie minimale / Min. surface area (m ²)			375	
Largeur frontale min./ Min. frontage width (m)			12,1	
Caractéristiques architecturales / Architectural parameters				
Nombre de planchers minimal / Min. number of floors				
Hauteur maximale / Maximum height (m)			10	
Largeur de façade min. / Min. facade width (m)			8	
Superficie habitable minimale par logement / Min. habitable floor space per dwelling (art. 4.10 g)			110 m ²	
Dispositions supplémentaires / Additional provisions				
Amendements / Amendments	PC-2775-27 PC-2775-43	PC-2775-27 PC-2775-43		PC-2775-43

TABLEAU DES DISPOSITIONS PARTICULIÈRES - PARTICULAR PROVISIONS TABLE

	notes	Ra5	Ra6	Ra7	Ra8
Reglement PIIA applicable en totalité ou partie / SPAIP by-law applies to zone or part of:		PIIA	PIIA	PIIA	PIIA
Usages permis (autorisé: X) / Permitted uses (authorized: X)					
d.a. = droits acquis / aquired rights (art. 11.6 b)					
Habitations / Residential					
Classe / Class A (unifamilial/single family)		X	X	X	X
Classe / Class B (2 à 4 logements / Duplex/triplex/4-plex)					
Classes / Class C-1 & C-2 (multifamilial/multi-family)					
Commerces					
Service de garde éducatif/Educational childcare service					
Mixte / Mixed-used (bureau & habitation /office & residential)					
Classe / Class F-4 (concessionnaire auto/car dealership)					
Services d'utilité publique / Public utilities					
Classe / Class A: (service léger/light utility)					
Implantation du bâtiment principal / Location of Main building					
Types d'implantation / Building types					
Détachées / Detached		X	X	X	X
Jumelées / Semi-detached					
Contigues / Contiguous					
Complexes Résidentiels / Residential complexes					
Distance min. entre bâtiments / Min. distance between buildings					
Marges minimales / Minimum setbacks (m)					
Avant / Front		4	12 (21)	7,5	7,5
Latérales / Side		2,4	2,4	2,5	2,4
Arrière / Rear		7,5	7,5	7,5	7,5
Taux d'implantation maximal / Maximum lot coverage (%)		30% (2)	20%	20%	30% (2)
C.O.S. minimal / Minimum F.S.I.					
C.O.S. maximal / Maximum F.S.I.		0,5	0,4	0,4	0,5
Dimensions minimales des lots / Minimum lot sizes					
Superficie minimale / Min. surface area (m ²)		460	929	1 500	700
Largeur frontale min. / Min. frontage width (m)		15,2	22,5	18	18
Caractéristiques architecturales / Architectural parameters					
Nombre de planchers minimal / Min. number of floors					
Hauteur maximale / Maximum height (m)		10	11	11	10
Largeur de façade min. / Min. facade width (m)		8,2	8,2	10	8,2
Superficie habitable minimale par logement / Min. habitable floor space per dwelling (art. 4.10 g)		110 m ²	150 m ²	150 m ²	110 m ²
Dispositions supplémentaires / Additional provisions			(27)		
Amendements / Amendments			PC-2775-4, PC-2775-27	PC-2775-4	

TABLEAU DES DISPOSITIONS PARTICULIÈRES - PARTICULAR PROVISIONS TABLE

	notes	Ra9	Ra10	Ra11	Ra12
Reglement PIIA applicable en totalité ou partie / SPAIP by-law applies to zone or part of:		PIIA	PIIA	PIIA	
Usages permis (autorisé: X) / Permitted uses (authorized: X)					
d.a. = droits acquis / aquired rights (art. 11.6 b)					
Habitations / Residential					
Classe / Class A (unifamilial/single family)		X	X	X	X
Classe / Class B (2 à 4 logements / Duplex/triplex/4-plex)					
Classes / Class C-1 & C-2 (multifamilial/multi-family)					
Commerces					
Service de garde éducatif/Educational childcare service					
Mixte / Mixed-used (bureau & habitation /office & residential)					
Classe / Class F-4 (concessionnaire auto/car dealership)					
Services d'utilité publique / Public utilities					
Classe / Class A: (service léger/light utility)					
Implantation du bâtiment principal / Location of Main building					
Types d'implantation / Building types					
Détachées / Detached		X	X	X	X
Jumelées / Semi-detached					
Contigues / Contiguous					
Complexes Résidentiels / Residential complexes					
Distance min. entre bâtiments / Min. distance between buildings					
Marges minimales / Minimum setbacks (m)		(3)		(3)	(3)
Avant / Front		4	7,5	10	7,5
Latérales / Side		2	2	2,4	2,4
Arrière / Rear		7,5	7,5	10	10
Taux d'implantation maximal / Maximum lot coverage (%)		30% (2)	30% (2)	25%(4)	25%(4)
C.O.S. minimal / Minimum F.S.I.					
C.O.S. maximal / Maximum F.S.I.		0,6	0,6	0,4	0,4
Dimensions minimales des lots / Minimum lot sizes					
Superficie minimale / Min. surface area (m ²)		550	550	900	800
Largeur frontale min./ Min. frontage width (m)		18	18	13	18
Caractéristiques architecturales / Architectural parameters					
Nombre de planchers minimal / Min. number of floors					
Hauteur maximale / Maximum height (m)		10	10	10	10
Largeur de façade min. / Min. facade width (m)		8,2	8,2	8,2	8,2
Superficie habitable minimale par logement / Min. habitable floor space per dwelling (art. 4.10 g)		110 m ²	110 m ²	110 m ²	110 m ²
Dispositions supplémentaires / Additional provisions		(24)		(24)	(24)
Amendements / Amendments		PC-2775-24		PC-2775-24	PC-2775-24

TABLEAU DES DISPOSITIONS PARTICULIÈRES - PARTICULAR PROVISIONS TABLE

notes	Ra13	Ra15	Ra16	Ra17
Reglement PIIA applicable en totalité ou partie / SPAIP by-law applies to zone or part of:		PIIA	PIIA	
Usages permis (autorisé: X) / Permitted uses (authorized: X)				
d.a. = droits acquis / aquired rights (art. 11.6 b)				
Habitations / Residential				
Classe / Class A (unifamilial/single family)	X	X	X	X
Classe / Class B (2 à 4 logements / Duplex/triplex/4-plex)				
Classes / Class C-1 & C-2 (multifamilial/multi-family)	C-2			
Commerces				
Service de garde éducatif/Educational childcare service				
Mixte / Mixed-used (bureau & habitation /office & residential)				
Classe / Class F-4 (concessionnaire auto/car dealership)				
Services d'utilité publique / Public utilities				
Classe / Class A: (service léger/light utility)				
Implantation du bâtiment principal / Location of Main building				
Types d'implantation / Building types				
Détachées / Detached	X	X	X	X
Jumelées / Semi-detached				
Contigues / Contiguous				
Complexes Résidentiels / Residential complexes				
Distance min. entre bâtiments / Min. distance between buildings				
Marges minimales / Minimum setbacks (m)				(3)
Avant / Front	7,5	12 (21)	12 (21)	7,5
Latérales / Side	2,4	2,4	2,4	2,4
Arrière / Rear	10	7,5	7,5	7,5
Taux d'implantation maximal / Maximum lot coverage (%)	25%(4)	25%(4)	25%(4)	30% (2)
C.O.S. minimal / Minimum F.S.I.				
C.O.S. maximal / Maximum F.S.I.	0,4	0,5	0,5	0,6
Dimensions minimales des lots / Minimum lot sizes				
Superficie minimale / Min. surface area (m ²)	800	929	929	550
Largeur frontale min./ Min. frontage width (m)	18	22,5	22,5	18
Caractéristiques architecturales / Architectural parameters				
Nombre de planchers minimal / Min. number of floors				
Hauteur maximale / Maximum height (m)	10	10	10	10,5
Largeur de façade min. / Min. facade width (m)	8,2	8,5	8,5	8,2
Superficie habitable minimale par logement / Min. habitable floor space per dwelling (art. 4.10 g)	110 m ²	110 m ²	110 m ²	110 m ²
Dispositions supplémentaires / Additional provisions		(27)	(27)	(24)
Amendements / Amendments		PC-2775-1 PC-2775-4, PC-2775-27	PC-2775-4, PC-2775-27	PC-2775-24

TABLEAU DES DISPOSITIONS PARTICULIÈRES - PARTICULAR PROVISIONS TABLE

	<u>notes</u>	Ra18	Ra19	Ra20	Ra21
Reglement PIIA applicable en totalité ou partie / SPAIP by-law applies to zone or part of:		PIIA	PIIA	PIIA	PIIA
Usages permis (autorisé: X) / Permitted uses (authorized: X)					
d.a. = droits acquis / aquired rights (art. 11.6 b)					
Habitations / Residential					
Classe / Class A (unifamilial/single family)		X	X	X	X
Classe / Class B (2 à 4 logements / Duplex/triplex/4-plex)					
Classes / Class C-1 & C-2 (multifamilial/multi-family)					
Commerces					
Service de garde éducatif/Educational childcare service					
Mixte / Mixed-used (bureau & habitation /office & residential)					
Classe / Class F-4 (concessionnaire auto/car dealership)					
Services d'utilité publique / Public utilities					
Classe / Class A: (service léger/light utility)					
Implantation du bâtiment principal / Location of Main building					
Types d'implantation / Building types					
Détachées / Detached		X	X	X	X
Jumelées / Semi-detached					
Contigues / Contiguous					
Complexes Résidentiels / Residential complexes					
Distance min. entre bâtiments / Min. distance between buildings					
Marges minimales / Minimum setbacks (m)				(3)	(3)
Avant / Front		7,5	7,5	6	6
Latérales / Side		2	3,5	2	2
Arrière / Rear		7,5	7,5	7,5	7,5
Taux d'implantation maximal / Maximum lot coverage (%)		30%	25%	30% (2)	30% (2)
C.O.S. minimal / Minimum F.S.I.					
C.O.S. maximal / Maximum F.S.I.		0,4	0,4	0,5	0,5
Dimensions minimales des lots / Minimum lot sizes					
Superficie minimale / Min. surface area (m ²)		550	1 000	450	450
Largeur frontale min. / Min. frontage width (m)		18	20	14	14
Caractéristiques architecturales / Architectural parameters					
Nombre de planchers minimal / Min. number of floors					
Hauteur maximale / Maximum height (m)		10,5	10,5	9	9
Largeur de façade min. / Min. facade width (m)		8,2	10	8,2	8,2
Superficie habitable minimale par logement / Min. habitable floor space per dwelling (art. 4.10 g)		110 m ²	110 m ²	110 m ²	110 m ²
Dispositions supplémentaires / Additional provisions		(27)	(27)	(24)	(24)
Amendements / Amendments		PC-2775-27	PC-2775-27	PC-2775-24	PC-2775-24

TABLEAU DES DISPOSITIONS PARTICULIÈRES - PARTICULAR PROVISIONS TABLE

	notes	Ra22	Ra23	Ra25	Ra27
Reglement PIIA applicable en totalité ou partie / SPAIP by-law applies to zone or part of:		PIIA	PIIA	PIIA	PIIA
Usages permis (autorisé: X) / Permitted uses (authorized: X)					
d.a. = droits acquis / aquired rights (art. 11.6 b)					
Habitations / Residential					
Classe / Class A (unifamilial/single family)		X	X	X	X
Classe / Class B (2 à 4 logements / Duplex/triplex/4-plex)			d.a. 35%		
Classes / Class C-1 & C-2 (multifamilial/multi-family)					
Commerces					
Service de garde éducatif/Educational childcare service					
Mixte / Mixed-used (bureau & habitation /office & residential)					
Classe / Class F-4 (concessionnaire auto/car dealership)					
Services d'utilité publique / Public utilities					
Classe / Class A: (service léger/light utility)					
Implantation du bâtiment principal / Location of Main building					
Types d'implantation / Building types					
Détachées / Detached		X	X	X	X
Jumelées / Semi-detached					
Contigues / Contiguous					
Complexes Résidentiels / Residential complexes					
Distance min. entre bâtiments / Min. distance between buildings					
Marges minimales / Minimum setbacks (m)		(3)			(3)
Avant / Front		10	12	12 (21)	7,5
Latérales / Side		2,4	2,4	2,4	2,4
Arrière / Rear		10	10	10	7,5
Taux d'implantation maximal / Maximum lot coverage (%)		30%	30% (2)	30% (2)	30%
C.O.S. minimal / Minimum F.S.I.					
C.O.S. maximal / Maximum F.S.I.		0,5	0,6	0,6	0,5
Dimensions minimales des lots / Minimum lot sizes					
Superficie minimale / Min. surface area (m ²)		900	929	929	500
Largeur frontale min./ Min. frontage width (m)		20	18	18	15
Caractéristiques architecturales / Architectural parameters			(5)	(5)	
Nombre de planchers minimal / Min. number of floors					
Hauteur maximale / Maximum height (m)		9	10	10	9
Largeur de façade min. / Min. facade width (m)		8,2	8,2	8,2	8,2
Superficie habitable minimale par logement / Min. habitable floor space per dwelling (art. 4.10 g)		110 m ²	110 m ²	110 m ²	110 m ²
Dispositions supplémentaires / Additional provisions		(24)	(24, 25)	(26)	(24, 25, 26)
Amendements / Amendments		PC-2775-24	PC-2775-24, PC-2775-25 PC-2775-27	PC-2775-4, PC-2775-27	PC-2775-24, PC-2775-27

TABLEAU DES DISPOSITIONS PARTICULIÈRES - PARTICULAR PROVISIONS TABLE

notes	Ra29	Ra30	Ra31	Ra32	
Reglement PIA applicable en totalité ou partie / SPAIP by-law applies to zone or part of:					
Usages permis (autorisé: X) / Permitted uses (authorized: X)					
d.a. = droits acquis / aquired rights (art. 11.6 b)					
Habitations / Residential					
Classe / Class A (unifamilial/single family)	X	X	X	X	X
Classe / Class B (2 à 4 logements / Duplex/triplex/4-plex)					
Classes / Class C-1 & C-2 (multifamilial/multi-family)					
Commerces					
Service de garde éducatif/Educational childcare service					
Mixte / Mixed-used (bureau & habitation /office & residential)					
Classe / Class F-4 (concessionnaire auto/car dealership)					
Services d'utilité publique / Public utilities					
Classe / Class A: (service léger/light utility)					
Implantation du bâtiment principal / Location of Main building					
Types d'implantation / Building types					
Détachées / Detached	X	X	X		X
Jumelées / Semi-detached				X	
Contigues / Contiguous					
Complexes Résidentiels / Residential complexes					
Distance min. entre bâtiments / Min. distance between buildings					
Marges minimales / Minimum setbacks (m)					
Avant / Front	7,5	7,5	7,5	7,5	7,5
Latérales / Side	2,4	2	2	2,4	2,4
Arrière / Rear	7,5	7,5	7,5	7,5	7,5
Taux d'implantation maximal / Maximum lot coverage (%)	30%	30% (2)	30% (2)	30%	30%
C.O.S. minimal / Minimum F.S.I.					
C.O.S. maximal / Maximum F.S.I.	0,6	0,6	0,6	0,3	0,3
Dimensions minimales des lots / Minimum lot sizes					
Superficie minimale / Min. surface area (m ²)	550	500	500	500	550
Largeur frontale min./ Min. frontage width (m)	18	18	18	18	18
Caractéristiques architecturales / Architectural parameters					
Nombre de planchers minimal / Min. number of floors					
Hauteur maximale / Maximum height (m)	10	10	10	7	7
Largeur de façade min. / Min. facade width (m)	13	8,2	8,2	7,5	7,5
Superficie habitable minimale par logement / Min. habitable floor space per dwelling (art. 4.10 g)	110 m ²	110 m ²	110 m ²	100 m ²	110 m ²
Dispositions supplémentaires / Additional provisions					
Amendements / Amendments					

TABLEAU DES DISPOSITIONS PARTICULIÈRES - PARTICULAR PROVISIONS TABLE

notes	Ra33	Ra34	Ra35	Ra36
Reglement PIIA applicable en totalité ou partie / SPAIP by-law applies to zone or part of:	PIIA			abrogé
Usages permis (autorisé: X) / Permitted uses (authorized: X)				
d.a. = droits acquis / aquired rights (art. 11.6 b)				
Habitations / Residential				
Classe / Class A (unifamilial/single family)	X	X	X	
Classe / Class B (2 à 4 logements / Duplex/triplex/4-plex)				
Classes / Class C-1 & C-2 (multifamilial/multi-family)				
Commerces				
Service de garde éducatif/Educational childcare service				
Mixte / Mixed-used (bureau & habitation /office & residential)			X (interpr.)	
Classe / Class F-4 (concessionnaire auto/car dealership)				
Services d'utilité publique / Public utilities				
Classe / Class A: (service léger/light utility)	X			
Implantation du bâtiment principal / Location of Main building				
Types d'implantation / Building types				
Détachées / Detached	X	X	X	
Jumelées / Semi-detached				
Contigues / Contiguous				
Complexes Résidentiels / Residential complexes				
Distance min. entre bâtiments / Min. distance between buildings				
Marges minimales / Minimum setbacks (m)				
Avant / Front	7.5/12	7,5	7,5	
Latérales / Side	2,4	2,4	2,4	
Arrière / Rear	7,5	7,5	7,5	
Taux d'implantation maximal / Maximum lot coverage (%)	30%	30%	30% (2)	
C.O.S. minimal / Minimum F.S.I.				
C.O.S. maximal / Maximum F.S.I.	0,6	0,3	0,6	
Dimensions minimales des lots / Minimum lot sizes				
Superficie minimale / Min. surface area (m ²)	500	550	500	
Largeur frontale min./ Min. frontage width (m)	15	18	18	
Caractéristiques architecturales / Architectural parameters				
Nombre de planchers minimal / Min. number of floors				
Hauteur maximale / Maximum height (m)	10	7	10	
Largeur de façade min. / Min. facade width (m)	8,2	7,5	8,2	
Superficie habitable minimale par logement / Min. habitable floor space per dwelling (art. 4.10 g)	110 m ²	110 m ²	110 m ²	
Dispositions supplémentaires / Additional provisions	(25)			
Amendements / Amendments	PC-2775-27			PC-2775-27, PC-2775-37

TABLEAU DES DISPOSITIONS PARTICULIÈRES - PARTICULAR PROVISIONS TABLE

notes	Ra37	Ra38	Ra39	Ra40
Reglement PIIA applicable en totalité ou partie / SPAIP by-law applies to zone or part of:			PIIA	
Usages permis (autorisé: X) / Permitted uses (authorized: X)				
d.a. = droits acquis / aquired rights (art. 11.6 b)				
Habitations / Residential				
Classe / Class A (unifamilal/single family)	X	X	X	X
Classe / Class B (2 à 4 logements / Duplex/triplex/4-plex)				
Classes / Class C-1 & C-2 (multifamilal/multi-family)				
Commerces				
Service de garde éducatif/Educational childcare service		d.a. 30%		
Mixte / Mixed-used (bureau & habitation /office & residential)				
Classe / Class F-4 (concessionnaire auto/car dealership)				
Services d'utilité publique / Public utilities				
Classe / Class A: (service léger/light utility)				
Implantation du bâtiment principal / Location of Main building				
Types d'implantation / Building types				
Détachées / Detached	X	X	X	X
Jumelées / Semi-detached				
Contigues / Contiguous				
Complexes Résidentiels / Residential complexes				
Distance min. entre bâtiments / Min. distance between buildings				
Marges minimales / Minimum setbacks (m)				
Avant / Front	7,5	7,5	10 (6)	7,5
Latérales / Side	2,4	2,4	3 (6)	2
Arrière / Rear	7,5	7,5	10	7,5
Taux d'implantation maximal / Maximum lot coverage (%)	30% (2)	30% (2)	25% (4)	30% (2)
C.O.S. minimal / Minimum F.S.I.				
C.O.S. maximal / Maximum F.S.I.	0,6	0,6	0,35	0,5
Dimensions minimales des lots / Minimum lot sizes				
Superficie minimale / Min. surface area (m ²)	500	500	800	550
Largeur frontale min./ Min. frontage width (m)	18	18	16,7	18
Caractéristiques architecturales / Architectural parameters				
Nombre de planchers minimal / Min. number of floors				
Hauteur maximale / Maximum height (m)	10	10	10	10
Largeur de façade min. / Min. facade width (m)	8,2	8,2	8,2	8,2
Superficie habitable minimale par logement / Min. habitable floor space per dwelling (art. 4.10 g)	110 m ²	110 m ²	110 m ²	110 m ²
Dispositions supplémentaires / Additional provisions				
Amendements / Amendments			PC-2775-1, PC-2775-2, PC-2775-38	

TABLEAU DES DISPOSITIONS PARTICULIÈRES - PARTICULAR PROVISIONS TABLE

	<u>notes</u>	Ra43	Ra44	Ra45	Ra46
Reglement PIIA applicable en totalité ou partie / SPAIP by-law applies to zone or part of:		PIIA	PIIA	PIIA	PIIA
<u>Usages permis (autorisé: X) / Permitted uses (authorized: X)</u>					
d.a. = droits acquis / aquired rights (art. 11.6 b)					
Habitations / Residential					
Classe / Class A (unifamilial/single family)		X	X	X	X
Classe / Class B (2 à 4 logements / Duplex/triplex/4-plex)					
Classes / Class C-1 & C-2 (multifamilial/multi-family)					
Commerces					
Service de garde éducatif/Educational childcare service					
Mixte / Mixed-used (bureau & habitation /office & residential)					
Classe / Class F-4 (concessionnaire auto/car dealership)					
Services d'utilité publique / Public utilities					
Classe / Class A: (service léger/light utility)					
<u>Implantation du bâtiment principal / Location of Main building</u>					
Types d'implantation / Building types					
Détachées / Detached		X	X	X	X
Jumelées / Semi-detached					
Contigues / Contiguous					
Complexes Résidentiels / Residential complexes					
Distance min. entre bâtiments / Min. distance between buildings					
Marges minimales / Minimum setbacks (m)					
Avant / Front		7,5	7,5	10	7,5
Latérales / Side		2	2	2,4	2,4
Arrière / Rear		7,5	7,5	10	10
Taux d'implantation maximal / Maximum lot coverage (%)		30% (2)	30% (2)	25% (4)	25% (4)
C.O.S. minimal / Minimum F.S.I.					
C.O.S. maximal / Maximum F.S.I.		0,4 (22)	0,4 (22)	0,21 (22)	0,21 (22)
<u>Dimensions minimales des lots / Minimum lot sizes</u>					
Superficie minimale / Min. surface area (m ²)		500	500	1 000	650
Largeur frontale min./ Min. frontage width (m)		17	17	15	15
<u>Caractéristiques architecturales / Architectural parameters</u>					
Nombre de planchers minimal / Min. number of floors					
Hauteur maximale / Maximum height (m)		10	10	10	10
Largeur de façade min. / Min. facade width (m)		10	10	8,2	8,2
Superficie habitable minimale par logement / Min. habitable floor space per dwelling (art. 4.10 g)		110 m ²	110 m ²	110 m ²	110 m ²
Dispositions supplémentaires / Additional provisions					
Amendements / Amendments		PC-2775-7	PC-2775-7	PC-2775-7	PC-2775-7

TABLEAU DES DISPOSITIONS PARTICULIÈRES - PARTICULAR PROVISIONS TABLE

notes	Ra47	Ra48	Ra49	Ra51
Reglement PIIA applicable en totalité ou partie / SPAIP by-law applies to zone or part of:	PIIA			PIIA
Usages permis (autorisé: X) / Permitted uses (authorized: X)				
d.a. = droits acquis / aquired rights (art. 11.6 b)				
Habitations / Residential				
Classe / Class A (unifamilial/single family)	X	X	X	X
Classe / Class B (2 à 4 logements / Duplex/triplex/4-plex)				
Classes / Class C-1 & C-2 (multifamilial/multi-family)				
Commerces				
Service de garde éducatif/Educational childcare service				
Mixte / Mixed-used (bureau & habitation /office & residential)				
Classe / Class F-4 (concessionnaire auto/car dealership)				
Services d'utilité publique / Public utilities				
Classe / Class A: (service léger/light utility)				
Implantation du bâtiment principal / Location of Main building				
Types d'implantation / Building types				
Détachées / Detached	X	X	X	X
Jumelées / Semi-detached				
Contigues / Contiguous				
Complexes Résidentiels / Residential complexes				
Distance min. entre bâtiments / Min. distance between buildings				
Marges minimales / Minimum setbacks (m)				
Avant / Front	7,5 (7)	7,5	7,5	7,5
Latérales / Side	3 (7)	2,4	2,4	2
Arrière / Rear	7,5	7,5	7,5	7,35
Taux d'implantation maximal / Maximum lot coverage (%)	30% (2)	30% (2)	30% (2)	30% (2)
C.O.S. minimal / Minimum F.S.I.				
C.O.S. maximal / Maximum F.S.I.	0,5	0,4	0,5	0,6
Dimensions minimales des lots / Minimum lot sizes				
Superficie minimale / Min. surface area (m ²)	400	550	400	550
Largeur frontale min./ Min. frontage width (m)	18	18	15	18
Caractéristiques architecturales / Architectural parameters				
Nombre de planchers minimal / Min. number of floors				
Hauteur maximale / Maximum height (m)	9	9	9	10
Largeur de façade min. / Min. facade width (m)	10	8,2	8,2	8,2
Superficie habitable minimale par logement / Min. habitable floor space per dwelling (art. 4.10 g)	110 m ²	110 m ²	110 m ²	110 m ²
Dispositions supplémentaires / Additional provisions				
Amendements / Amendments				

TABLEAU DES DISPOSITIONS PARTICULIÈRES - PARTICULAR PROVISIONS TABLE

notes	Ra52	Ra53	Ra54	Ra55
Reglement PIIA applicable en totalité ou partie / SPAIP by-law applies to zone or part of:				
Usages permis (autorisé: X) / Permitted uses (authorized: X)				
d.a. = droits acquis / aquired rights (art. 11.6 b)				
Habitations / Residential				
Classe / Class A (unifamilial/single family)	X	X	X	X
Classe / Class B (2 à 4 logements / Duplex/triplex/4-plex)				
Classes / Class C-1 & C-2 (multifamilial/multi-family)				
Commerces				
Service de garde éducatif/Educational childcare service				
Mixte / Mixed-used (bureau & habitation /office & residential)				
Classe / Class F-4 (concessionnaire auto/car dealership)				
Services d'utilité publique / Public utilities				
Classe / Class A: (service léger/light utility)				
Implantation du bâtiment principal / Location of Main building				
Types d'implantation / Building types				
Détachées / Detached	X	X	X	X
Jumelées / Semi-detached				
Contigues / Contiguous				
Complexes Résidentiels / Residential complexes				
Distance min. entre bâtiments / Min. distance between buildings				
Marges minimales / Minimum setbacks (m)				
Avant / Front	7,5	7,5	7,5	7,5
Latérales / Side	0,9/3 (8)	2,2	2,4	2,4
Arrière / Rear	7,5	7,5	7,5	7,5
Taux d'implantation maximal / Maximum lot coverage (%)	30% (2)	30% (2)	30% (2)	30% (2)
C.O.S. minimal / Minimum F.S.I.				
C.O.S. maximal / Maximum F.S.I.	0,5	0,6	0,6	0,6
Dimensions minimales des lots / Minimum lot sizes				
Superficie minimale / Min. surface area (m ²)	400	400	550	550
Largeur frontale min./ Min. frontage width (m)	14	13,7	18	18
Caractéristiques architecturales / Architectural parameters				
Nombre de planchers minimal / Min. number of floors				
Hauteur maximale / Maximum height (m)	10	10	10	10
Largeur de façade min. / Min. facade width (m)	7,5	8,2	8,2	8,2
Superficie habitable minimale par logement / Min. habitable floor space per dwelling (art. 4.10 g)	110 m ²	110 m ²	110 m ²	110 m ²
Dispositions supplémentaires / Additional provisions		(31)	(31)	(31)
Amendements / Amendments		PC-2775-41	PC-2775-41	PC-2775-41

TABLEAU DES DISPOSITIONS PARTICULIÈRES - PARTICULAR PROVISIONS TABLE

notes	Ra56	Ra57	Ra60		
Reglement PIIA applicable en totalité ou partie / SPAIP by-law applies to zone or part of:					
Usages permis (autorisé: X) / Permitted uses (authorized: X)					
d.a. = droits acquis / aquired rights (art. 11.6 b)					
Habitations / Residential					
Classe / Class A (unifamilial/single family)	X	X	X	X	X
Classe / Class B (2 à 4 logements / Duplex/triplex/4-plex)					
Classes / Class C-1 & C-2 (multifamilial/multi-family)					
Commerces					
Service de garde éducatif/Educational childcare service				d.a. 30%	
Mixte / Mixed-used (bureau & habitation /office & residential)					
Classe / Class F-4 (concessionnaire auto/car dealership)					
Services d'utilité publique / Public utilities					
Classe / Class A: (service léger/light utility)					
Implantation du bâtiment principal / Location of Main building					
Types d'implantation / Building types					
Détachées / Detached	X	X		X	X
Jumelées / Semi-detached			X		
Contigues / Contiguous					
Complexes Résidentiels / Residential complexes					
Distance min. entre bâtiments / Min. distance between buildings					
Marges minimales / Minimum setbacks (m)					
Avant / Front	6	7,5	7,5/3.9	7,5/3.9	7,5/3.9
Latérales / Side	0/3,0	0,6/3 (8)	2	2	0/3,0
Arrière / Rear	7,5	7,5	7,5	7,5	7,5
Taux d'implantation maximal / Maximum lot coverage (%)	35%	30% (2)	30% (2)	30% (2)	30% (2)
C.O.S. minimal / Minimum F.S.I.					
C.O.S. maximal / Maximum F.S.I.	0,5	0,5	0,6	0,6	0,6
Dimensions minimales des lots / Minimum lot sizes					
Superficie minimale / Min. surface area (m ²)	400	400	280	500	350
Largeur frontale min./ Min. frontage width (m)	11	13,5	8	11	10
Caractéristiques architecturales / Architectural parameters		(9)			
Nombre de planchers minimal / Min. number of floors					
Hauteur maximale / Maximum height (m)	10	10	10	10	10
Largeur de façade min. / Min. facade width (m)	8	7,5	6	10	8
Superficie habitable minimale par logement / Min. habitable floor space per dwelling (art. 4.10 g)	110 m ²	95 m ²	100 m ²	110 m ²	110 m ²
Dispositions supplémentaires / Additional provisions			(32)		
Amendements / Amendments			PC-2775-41		

TABLEAU DES DISPOSITIONS PARTICULIÈRES - PARTICULAR PROVISIONS TABLE

notes	Rb2	Rb3	Rb4	Rb6
Reglement PIIA applicable en totalité ou partie / SPAIP by-law applies to zone or part of:				
Usages permis (autorisé: X) / Permitted uses (authorized: X)				
d.a. = droits acquis / aquired rights (art. 11.6 b)				
Habitations / Residential				
Classe / Class A (unifamilial/single family)	X	X	X	X
Classe / Class B (2 à 4 logements / Duplex/triplex/4-plex)				
Classes / Class C-1 & C-2 (multifamilial/multi-family)				
Commerces				
Service de garde éducatif/Educational childcare service				
Mixte / Mixed-used (bureau & habitation /office & residential)				
Classe / Class F-4 (concessionnaire auto/car dealership)				
Services d'utilité publique / Public utilities				
Classe / Class A: (service léger/light utility)				
Implantation du bâtiment principal / Location of Main building				
Types d'implantation / Building types				
Détachées / Detached		X		
Jumelées / Semi-detached	X	X	X	X
Contigues / Contiguous				
Complexes Résidentiels / Residential complexes				
Distance min. entre bâtiments / Min. distance between buildings				
Marges minimales / Minimum setbacks (m)				
Avant / Front	7,5	7,5	7,5	7,5
Latérales / Side	2,4	2,4	2,4	3
Arrière / Rear	7,5	7,5	7,5	7,5
Taux d'implantation maximal / Maximum lot coverage (%)	25% (4)	25%	30% (2)	30% (2)
C.O.S. minimal / Minimum F.S.I.				
C.O.S. maximal / Maximum F.S.I.	0,4	0,4	0,5	0,5
Dimensions minimales des lots / Minimum lot sizes				
Superficie minimale / Min. surface area (m ²)	410	400	450	400
Largeur frontale min./ Min. frontage width (m)	13,5	13	15	13,5
Caractéristiques architecturales / Architectural parameters				(9)
Nombre de planchers minimal / Min. number of floors				
Hauteur maximale / Maximum height (m)	10	10	10	10
Largeur de façade min. / Min. facade width (m)	7,5	7,5	7,5	7,5
Superficie habitable minimale par logement / Min. habitable floor space per dwelling (art. 4.10 g)	100 m ²	100 m ²	100 m ²	95 m ²
Dispositions supplémentaires / Additional provisions				
Amendements / Amendments				

TABLEAU DES DISPOSITIONS PARTICULIÈRES - PARTICULAR PROVISIONS TABLE

<u>notes</u>	Rb7	Rb10			Rb11
Reglement PIIA applicable en totalité ou partie / SPAIP by-law applies to zone or part of:					
Usages permis (autorisé: X) / Permitted uses (authorized: X)					
d.a. = droits acquis / aquired rights (art. 11.6 b)					
Habitations / Residential					
Classe / Class A (unifamilial/single family)	X	X	X	X	X
Classe / Class B (2 à 4 logements / Duplex/triplex/4-plex)					
Classes / Class C-1 & C-2 (multifamilial/multi-family)					
Commerces					
Service de garde éducatif/Educational childcare service					
Mixte / Mixed-used (bureau & habitation /office & residential)					
Classe / Class F-4 (concessionnaire auto/car dealership)					
Services d'utilité publique / Public utilities					
Classe / Class A: (service léger/light utility)					
Implantation du bâtiment principal / Location of Main building					
Types d'implantation / Building types					
Détachées / Detached			X	X	
Jumelées / Semi-detached	X	X			X
Contigues / Contiguous					
Complexes Résidentiels / Residential complexes					
Distance min. entre bâtiments / Min. distance between buildings					
Marges minimales / Minimum setbacks (m)					
Avant / Front	6	7,5/3.9	7,5/3.9	7,5/3.9	6/4
Latérales / Side	2	2	2	0/3	2,4 (19)
Arrière / Rear	7,5	10	10	10	7,5
Taux d'implantation maximal / Maximum lot coverage (%)	35%	30% (2)	30% (2)	30% (2)	30% (2)
C.O.S. minimal / Minimum F.S.I.					
C.O.S. maximal / Maximum F.S.I.	0,5	0,6	0,6	0,6	0,6
Dimensions minimales des lots / Minimum lot sizes					
Superficie minimale / Min. surface area (m ²)	295	280	500	350	200
Largeur frontale min./ Min. frontage width (m)	10	8	11	10	8,5
Caractéristiques architecturales / Architectural parameters					
Nombre de planchers minimal / Min. number of floors					
Hauteur maximale / Maximum height (m)	10	10	10	10	10
Largeur de façade min. / Min. facade width (m)	7,5	6	10	8	6
Superficie habitable minimale par logement / Min. habitable floor space per dwelling (art. 4.10 g)	100 m ²	100 m ²	110 m ²	110 m ²	100 m ²
Dispositions supplémentaires / Additional provisions		(32)			
Amendements / Amendments		PC-2775-41			

TABLEAU DES DISPOSITIONS PARTICULIÈRES - PARTICULAR PROVISIONS TABLE

<u>notes</u>	Rb12	Rb13	Rc1		
Reglement PIIA applicable en totalité ou partie / SPAIP by-law applies to zone or part of:					
<u>Usages permis (autorisé: X) / Permitted uses (authorized: X)</u>					
d.a. = droits acquis / aquired rights (art. 11.6 b)					
Habitations / Residential					
Classe / Class A (unifamilial/single family)	X	X	X	X	X
Classe / Class B (2 à 4 logements / Duplex/triplex/4-plex)			X		
Classes / Class C-1 & C-2 (multifamilial/multi-family)					
Commerces					
Service de garde éducatif/Educational childcare service					
Mixte / Mixed-used (bureau & habitation /office & residential)					
Classe / Class F-4 (concessionnaire auto/car dealership)					
Services d'utilité publique / Public utilities					
Classe / Class A: (service léger/light utility)					
<u>Implantation du bâtiment principal / Location of Main building</u>					
Types d'implantation / Building types					
Détachées / Detached			X		
Jumelées / Semi-detached	X	X		X	
Contigues / Contiguous					X
Complexes Résidentiels / Residential complexes					
Distance min. entre bâtiments / Min. distance between buildings					
Marges minimales / Minimum setbacks (m)			(3)		
Avant / Front	6/4	7,5/3.9	7,5	7,5	7,5
Latérales / Side	2,4 (19)	2 (19)	2,4	2,4	3
Arrière / Rear	10	7,5	7,5	7,5	7,5
Taux d'implantation maximal / Maximum lot coverage (%)	30% (2)	30% (2)	30% (2)	30% (2)	40%
C.O.S. minimal / Minimum F.S.I.					
C.O.S. maximal / Maximum F.S.I.	0,6	0,6	0,5	0,5	0,8
<u>Dimensions minimales des lots / Minimum lot sizes</u>					
Superficie minimale / Min. surface area (m ²)	290	220	550	300	180
Largeur frontale min./ Min. frontage width (m)	8,5	8	18	10	7,5
<u>Caractéristiques architecturales / Architectural parameters</u>					
Nombre de planchers minimal / Min. number of floors					
Hauteur maximale / Maximum height (m)	10	10	10	10	10
Largeur de façade min. / Min. facade width (m)	6	6	8,2	6,5	7,5 (10)
Superficie habitable minimale par logement / Min. habitable floor space per dwelling (art. 4.10 g)	110 m ²	100 m ²	110 m ²	100 m ²	100 m ²
Dispositions supplémentaires / Additional provisions			(24)		
Amendements / Amendments	PC-2775-4		PC-2775-24		

TABLEAU DES DISPOSITIONS PARTICULIÈRES - PARTICULAR PROVISIONS TABLE

notes	Rc2	Rc3		Rc4		
		PIIA		PIIA		
Reglement PIIA applicable en totalité ou partie / SPAIP by-law applies to zone or part of:						
Usages permis (autorisé: X) / Permitted uses (authorized: X)		(s.1)	(s.2)			(s.1)
d.a. = droits acquis / aquired rights (art. 11.6 b)						
Habitations / Residential						
Classe / Class A (unifamilial/single family)	X	X	X	X		X
Classe / Class B (2 à 4 logements / Duplex/triplex/4-plex)						
Classes / Class C-1 & C-2 (multifamilial/multi-family)					X (13)	
Commerces						
Service de garde éducatif/Educational childcare service						
Mixte / Mixed-used (bureau & habitation /office & residential)						
Classe / Class F-4 (concessionnaire auto/car dealership)						
Services d'utilité publique / Public utilities						
Classe / Class A: (service léger/light utility)						
Implantation du bâtiment principal / Location of Main building						
Types d'implantation / Building types						
Détachées / Detached					X	X
Jumelées / Semi-detached						
Contigues / Contiguous	X	X	X	X		
Complexes Résidentiels / Residential complexes						
Distance min. entre bâtiments / Min. distance between buildings						
Marges minimales / Minimum setbacks (m)						
Avant / Front	6	7,5	12	6,5	6,5	7,5
Latérales / Side	3	3	3	3,6	3,6	2
Arrière / Rear	7,5	7,5	7,5	7,5 (11)	7,5 (11)	7,5
Taux d'implantation maximal / Maximum lot coverage (%)	35%	35%	35%	50%	35%	30%
C.O.S. minimal / Minimum F.S.I.						
C.O.S. maximal / Maximum F.S.I.	0,7	0,7	0,7	1	0,75	0,6
Dimensions minimales des lots / Minimum lot sizes						
Superficie minimale / Min. surface area (m ²)	200	200	200	200	1 200	475
Largeur frontale min./ Min. frontage width (m)	6	6	6	6,5	35	13,5
Caractéristiques architecturales / Architectural parameters						
Nombre de planchers minimal / Min. number of floors						
Hauteur maximale / Maximum height (m)	10	10	10	12 (12)	12 (12)	10
Largeur de façade min. / Min. facade width (m)	6 (10)	6 (10)	6 (10)	6,5	25	8,5
Superficie habitable minimale par logement / Min. habitable floor space per dwelling (art. 4.10 g)	100 m ²	100 m ²	100 m ²	110 m ²	110 m ²	125 m ²
Dispositions supplémentaires / Additional provisions				(14)		(24)
Amendements / Amendments	PC-2775-34					PC-2775-4

TABLEAU DES DISPOSITIONS PARTICULIÈRES - PARTICULAR PROVISIONS TABLE

	Rc5		Rc8	Rc9	Rc10
Reglement PIA applicable en totalité ou partie / SPAIP by-law applies to zone or part of:					
<u>Usages permis (autorisé: X) / Permitted uses (authorized: X)</u>					
d.a. = droits acquis / acquired rights (art. 11.6 b)					
Habitations / Residential					
Classe / Class A (unifamilial/single family)	X	X	X	X	X
Classe / Class B (2 à 4 logements / Duplex/triplex/4-plex)					
Classes / Class C-1 & C-2 (multifamilial/multi-family)					
Commerces					
Service de garde éducatif/Educational childcare service					
Mixte / Mixed-used (bureau & habitation /office & residential)					
Classe / Class F-4 (concessionnaire auto/car dealership)					
Services d'utilité publique / Public utilities					
Classe / Class A: (service léger/light utility)					
<u>Implantation du bâtiment principal / Location of Main building</u>					
Types d'implantation / Building types					
Détachées / Detached					
Jumelées / Semi-detached	X				
Contigues / Contiguous		X	X	X	X
Complexes Résidentiels / Residential complexes					
Distance min. entre bâtiments / Min. distance between buildings					
Marges minimales / Minimum setbacks (m)					
Avant / Front	7,5	7,5	7,5	7,5	10
Latérales / Side	3	3	3	3	3
Arrière / Rear	7,5	7,5	7,5	7,5	10
Taux d'implantation maximal / Maximum lot coverage (%)	35%	35%	35%	35%	35%
C.O.S. minimal / Minimum F.S.I.					
C.O.S. maximal / Maximum F.S.I.	0,65	0,7	0,7	0,7	0,7
<u>Dimensions minimales des lots / Minimum lot sizes</u>					
Superficie minimale / Min. surface area (m ²)	350	165	250	200	250
Largeur frontale min. / Min. frontage width (m)	11	6	6	6	6
<u>Caractéristiques architecturales / Architectural parameters</u>					
Nombre de planchers minimal / Min. number of floors					
Hauteur maximale / Maximum height (m)	10	10	10	10	10
Largeur de façade min. / Min. facade width (m)	8	6 (10)	6 (10)	6 (10)	6 (10)
Superficie habitable minimale par logement / Min. habitable floor space per dwelling (art. 4.10 g)	100 m ²	100 m ²	100 m ²	100 m ²	100 m ²
Dispositions supplémentaires / Additional provisions					
(26)					
Amendements / Amendments					
PC-2775-27					

TABLEAU DES DISPOSITIONS PARTICULIÈRES - PARTICULAR PROVISIONS TABLE

notes	Rc11	Rc12	Rc13	Rc15 PIIA
Reglement PIIA applicable en totalité ou partie / SPAIP by-law applies to zone or part of:				
Usages permis (autorisé: X) / Permitted uses (authorized: X)				
d.a. = droits acquis / aquired rights (art. 11.6 b)				
Habitations / Residential				
Classe / Class A (unifamilial/single family)	X	X	X	X
Classe / Class B (2 à 4 logements / Duplex/triplex/4-plex)				
Classes / Class C-1 & C-2 (multifamilial/multi-family)				
Commerces				
Service de garde éducatif/Educational childcare service				
Mixte / Mixed-used (bureau & habitation /office & residential)				
Classe / Class F-4 (concessionnaire auto/car dealership)				
Services d'utilité publique / Public utilities				
Classe / Class A: (service léger/light utility)				
Implantation du bâtiment principal / Location of Main building				
Types d'implantation / Building types				
Détachées / Detached				
Jumelées / Semi-detached				
Contigues / Contiguous	X	X	X	X
Complexes Résidentiels / Residential complexes				
Distance min. entre bâtiments / Min. distance between buildings				
Marges minimales / Minimum setbacks (m)				
Avant / Front	7,5	7,5	7,5	7,5
Latérales / Side	3	3	3 (29)	3
Arrière / Rear	7,5	7,5	7,5	6
Taux d'implantation maximal / Maximum lot coverage (%)	35%	20%	40%	50%
C.O.S. minimal / Minimum F.S.I.				
C.O.S. maximal / Maximum F.S.I.	0,7	0,3	0,8	1
Dimensions minimales des lots / Minimum lot sizes				
Superficie minimale / Min. surface area (m ²)	200	200	180	160
Largeur frontale min./ Min. frontage width (m)	6	6	6	6
Caractéristiques architecturales / Architectural parameters				
Nombre de planchers minimal / Min. number of floors				
Hauteur maximale / Maximum height (m)	10	10	10	10
Largeur de façade min. / Min. facade width (m)	6 (10)	6 (10)	6 (10)	6 (10)
Superficie habitable minimale par logement / Min. habitable floor space per dwelling (art. 4.10 g)	100 m ²	100 m ²	100 m ²	100 m ²
Dispositions supplémentaires / Additional provisions			(28)	
Amendements / Amendments			PC-2775-28, PC-2775-34	

TABLEAU DES DISPOSITIONS PARTICULIÈRES - PARTICULAR PROVISIONS TABLE

<u>notes</u>	Rc16		Rc17 abrogé		Rc18	Rc19
Reglement PIIA applicable en totalité ou partie / SPAIP by-law applies to zone or part of:						
<u>Usages permis (autorisé: X) / Permitted uses (authorized: X)</u>						
d.a. = droits acquis / aquired rights (art. 11.6 b)						
Habitations / Residential						
Classe / Class A (unifamilial/single family)	X	X			X	X
Classe / Class B (2 à 4 logements / Duplex/triplex/4-plex)						
Classes / Class C-1 & C-2 (multifamilial/multi-family)						
Commerces						
Service de garde éducatif/Educational childcare service						
Mixte / Mixed-used (bureau & habitation /office & residential)						
Classe / Class F-4 (concessionnaire auto/car dealership)						
Services d'utilité publique / Public utilities						
Classe / Class A: (service léger/light utility)						
<u>Implantation du bâtiment principal / Location of Main building</u>						
Types d'implantation / Building types						
Détachées / Detached						
Jumelées / Semi-detached		X				
Contigues / Contiguous	X				X	X
Complexes Résidentiels / Residential complexes						
Distance min. entre bâtiments / Min. distance between buildings						
Marges minimales / Minimum setbacks (m)					(17)	(17)
Avant / Front	7,5	7,5			7,5	7,5
Latérales / Side	3	3			2	2
Arrière / Rear	6	7,5			7,5	7,5
Taux d'implantation maximal / Maximum lot coverage (%)	50%	30%			35%	35%
C.O.S. minimal / Minimum F.S.I.						
C.O.S. maximal / Maximum F.S.I.	1	0,75			0,7	0,7
<u>Dimensions minimales des lots / Minimum lot sizes</u>						
Superficie minimale / Min. surface area (m ²)	160	400			165	165
Largeur frontale min./ Min. frontage width (m)	6	18			6	6
<u>Caractéristiques architecturales / Architectural parameters</u>						
Nombre de planchers minimal / Min. number of floors						
Hauteur maximale / Maximum height (m)	10	10			10	10
Largeur de façade min. / Min. facade width (m)	6 (10)	7,5			6 (10)	6 (10)
Superficie habitable minimale par logement / Min. habitable floor space per dwelling (art. 4.10 g)	100 m ²	100 m ²			100 m ²	100 m ²
Dispositions supplémentaires / Additional provisions						
Amendements / Amendments						
			Abrogé PC-2775-52		PC-2775-28	

TABLEAU DES DISPOSITIONS PARTICULIÈRES - PARTICULAR PROVISIONS TABLE

notes	Rc20	Rc21 PIIA			Rc22 PIIA		
Reglement PIIA applicable en totalité ou partie / SPAIP by-law applies to zone or part of:							
Usages permis (autorisé: X) / Permitted uses (authorized: X)							
d.a. = droits acquis / aquired rights (art. 11.6 b)							
Habitations / Residential							
Classe / Class A (unifamilial/single family)	X	X	X		X	X	
Classe / Class B (2 à 4 logements / Duplex/triplex/4-plex)							
Classes / Class C-1 & C-2 (multifamilial/multi-family)				X (13)			X (13)
Commerces							
Service de garde éducatif/Educational childcare service							
Mixte / Mixed-used (bureau & habitation /office & residential)							
Classe / Class F-4 (concessionnaire auto/car dealership)							
Services d'utilité publique / Public utilities							
Classe / Class A: (service léger/light utility)							
Implantation du bâtiment principal / Location of Main building							
Types d'implantation / Building types							
Détachées / Detached		X		X	X		X
Jumelées / Semi-detached					X		
Contigues / Contiguous	X		X			X	
Complexes Résidentiels / Residential complexes				X			
Distance min. entre bâtiments / Min. distance between buildings				3			
Marges minimales / Minimum setbacks (m)							
Avant / Front	7,5	5,4	4 (30)	4 (30)	6	7,5	7,5
Latérales / Side	3	2	3	3	2	3	3
Arrière / Rear	7,5	7,6	7,5	7,5	7,5	7,5	7,5
Taux d'implantation maximal / Maximum lot coverage (%)	35%	40%	50%	40%	35%	50%	40%
C.O.S. minimal / Minimum F.S.I.							
C.O.S. maximal / Maximum F.S.I.	0,7	0,6	1,2	1	1	1,2	1
Dimensions minimales des lots / Minimum lot sizes							
Superficie minimale / Min. surface area (m ²)	200	525	185	900	390	185	900
Largeur frontale min./ Min. frontage width (m)	6	10	6,25	30	10	6,25	30
Caractéristiques architecturales / Architectural parameters							
Nombre de planchers minimal / Min. number of floors							
Hauteur maximale / Maximum height (m)	10	10	12	12	10	10	10,5
Largeur de façade min. / Min. facade width (m)	6 (10)	11	6,25	6,25/log.	6	6,25	6,25/log.
Superficie habitable minimale par logement / Min. habitable floor space per dwelling (art. 4.10 g)	100 m ²	135 m ²	125 m ²	125 m ²	125 m ²	125 m ²	125 m ²
Dispositions supplémentaires / Additional provisions		(25)					
Amendements / Amendments	PC-2774-1	PC-2775-37					

TABLEAU DES DISPOSITIONS PARTICULIÈRES - PARTICULAR PROVISIONS TABLE

notes	Rc23	Rc26		Rc27
Reglement PIIA applicable en totalité ou partie / SPAIP by-law applies to zone or part of:		PIIA		
Usages permis (autorisé: X) / Permitted uses (authorized: X)				
d.a. = droits acquis / aquired rights (art. 11.6 b)				
Habitations / Residential				
Classe / Class A (unifamilal/single family)	X	X		X
Classe / Class B (2 à 4 logements / Duplex/triplex/4-plex)				
Classes / Class C-1 & C-2 (multifamilal/multi-family)			X (13)	
Commerces				
Service de garde éducatif/Educational childcare service				
Mixte / Mixed-used (bureau & habitation /office & residential)				
Classe / Class F-4 (concessionnaire auto/car dealership)				
Services d'utilité publique / Public utilities				
Classe / Class A: (service léger/light utility)				
Implantation du bâtiment principal / Location of Main building				
Types d'implantation / Building types				
Détachées / Detached			X	
Jumelées / Semi-detached				
Contigues / Contiguous	X	X		X
Complexes Résidentiels / Residential complexes				
Distance min. entre bâtiments / Min. distance between buildings				
Marges minimales / Minimum setbacks (m)				
Avant / Front	6	4,5 (1)	4,5 (1)	4 (1)
Latérales / Side	3	1,2	7,5	3
Arrière / Rear	7,5	7,5	7,5	0
Taux d'implantation maximal / Maximum lot coverage (%)	45%	40%	35%	50%
C.O.S. minimal / Minimum F.S.I.				
C.O.S. maximal / Maximum F.S.I.	0,8	0,8	0,85	1
Dimensions minimales des lots / Minimum lot sizes				
Superficie minimale / Min. surface area (m ²)	180	200	1 200	180
Largeur frontale min./ Min. frontage width (m)	6	6	25	6
Caractéristiques architecturales / Architectural parameters				
Nombre de planchers minimal / Min. number of floors				
Hauteur maximale / Maximum height (m)	10	10,5	10,5	10
Largeur de façade min. / Min. facade width (m)	6 (10)	6	6,5/log.	6 (10)
Superficie habitable minimale par logement / Min. habitable floor space per dwelling (art. 4.10 g)	100 m ²	100 m ²	125 m ²	100 m ²
Dispositions supplémentaires / Additional provisions				
Amendements / Amendments				

TABLEAU DES DISPOSITIONS PARTICULIÈRES - PARTICULAR PROVISIONS TABLE

	<u>notes</u>						
	Rc28			Rd1	Rd2	Rd3	
Reglement PIIA applicable en totalité ou partie / SPAIP by-law applies to zone or part of:	PIIA			PIIA	PIIA		
<u>Usages permis (autorisé: X) / Permitted uses (authorized: X)</u>							
d.a. = droits acquis / aquired rights (art. 11.6 b)							
Habitations / Residential							
Classe / Class A (unifamilial/single family)		X		X	X		
Classe / Class B (2 à 4 logements / Duplex/triplex/4-plex)				X	X	X	X
Classes / Class C-1 & C-2 (multifamilial/multi-family)			X (13)				
Commerces				d.a. (18)			
Service de garde éducatif/Educational childcare service							
Mixte / Mixed-used (bureau & habitation /office & residential)							
Classe / Class F-4 (concessionnaire auto/car dealership)	X (23)						
Services d'utilité publique / Public utilities							
Classe / Class A: (service léger/light utility)							
<u>Implantation du bâtiment principal / Location of Main building</u>							
Types d'implantation / Building types							
Détachées / Detached	X		X	X	X	X	
Jumelées / Semi-detached							X
Contigues / Contiguous		X					
Complexes Résidentiels / Residential complexes							
Distance min. entre bâtiments / Min. distance between buildings							
Marges minimales / Minimum setbacks (m)							
Avant / Front	10	6/4,5	6	4 (1)	4 (1)	7,5	7,5
Latérales / Side	10	2,5	2,5	2,4	2,4	2,5	3
Arrière / Rear	10	7,5 (11)	7,5	7,5	7,5	7,5	7,5
Taux d'implantation maximal / Maximum lot coverage (%)	50%	40%	40%	35%	30%	35%	35%
C.O.S. minimal / Minimum F.S.I.		0,4	0,4				
C.O.S. maximal / Maximum F.S.I.	0,43	1	1	0,7	0,5	0,7	0,7
<u>Dimensions minimales des lots / Minimum lot sizes</u>							
Superficie minimale / Min. surface area (m ²)	6 000	200	3 500	350	575	550	360
Largeur frontale min./ Min. frontage width (m)	65	6	26	14	15,2	18	13
<u>Caractéristiques architecturales / Architectural parameters</u>							
Nombre de planchers minimal / Min. number of floors							
Hauteur maximale / Maximum height (m)	10	12 (12)	12 (12)	10	10	10	10
Largeur de façade min. / Min. facade width (m)		6	6/log.	8	8,2	12	9
Superficie habitable minimale par logement / Min. habitable floor space per dwelling (art. 4.10 g)		100 m ²	100 m ²	*	*	*	*
Dispositions supplémentaires / Additional provisions							
Amendements / Amendments				PC-2775-11, PC-2775-27		PC-2775-23	

NOTES (zones résidentielles 1-4 logements):

1. *Nonobstant la profondeur d'empiètement autorisée en vertu de [l'article 3.6 d\)](#), aucun empiètement autorisé en vertu dudit article ne peut s'approcher à moins de 1 mètre (3,3 pieds) de toute limite du terrain avant.*
2. *Le taux d'implantation maximal est de 30% pour les lots de rangée, 35% pour les lots de coin.*
3. *Une marge de recul par rapport à l'autoroute 20 de 22 mètres (72,2 pieds) s'applique au bâtiment principal seulement.*
4. *Le taux d'implantation maximal est de 25% pour les lots de rangée et de 30% pour les lots de coin.*
5. *Dans cette zone, il est interdit de construire un bâtiment à toit plat.*
6. *Dans cette zone, pour les terrains ayant une largeur frontale de moins de 18 mètres (59 pieds), la marge minimale avant est de 7,5 mètres (24,6 pieds) et la marge minimale latérale est de 2,4 mètres (7,8 pieds).*
7. *Dans cette zone, pour les terrains ayant une largeur frontale de moins de 18 mètres, (59 pieds) la marge minimale avant est de 5 mètres (16,4 pieds) et la marge minimale latérale est de 2 mètres (6,6 pieds).*
8. *Le total des deux marges latérales sur un même terrain ne peut être inférieur à 3,5 mètres (11,4 pieds) et le total des deux marges latérales juxtaposées sur deux terrains adjacents ne peut être inférieur à 3,5 mètres (11,4 pieds).*
9. *Dans cette zone, un garage en sous-sol est permis*
10. *La largeur de façade des habitations ne doit pas excéder la largeur frontale minimale de lot établie pour la zone.*
11. *Dans cette zone, les garages souterrains, les allées d'accès à un garage souterrain et les terrasses aménagées sur une dalle couvrant une allée d'accès à un garage souterrain peuvent empiéter d'un maximum de 6 mètres (19,7 pieds) dans la marge arrière minimum, en autant que le dessus de la dalle ne soit pas à plus de 1 mètre (3,3 pieds) au-dessus du niveau moyen du sol adjacent.*
12. *Les seuls bâtiments de 3 niveaux qui sont permis sont ceux dont le carré fait deux étages de hauteur, comprenant un rez-de-chaussée et un deuxième étage qui occupent la totalité du périmètre d'implantation, et un troisième étage dont la surface habitable est réduite à cause de la pente ou de la structure du toit, de telle façon que la superficie de plancher dudit troisième étage n'excède pas 40% de la superficie de plancher du premier étage. Ce toit doit avoir au moins deux versants, à pente continue ou brisée (mansarde), avec une pente d'au moins 6/12.*
13. *Habitations multifamiliales de type uni- ou bi-familiales contiguës implantées sur un même*

FOOTNOTES (Residential Zones 1-4 dwellings):

1. *Notwithstanding the maximum depth permitted according to said [article 3.6 d\)](#), no encroachment permitted under said article may come any closer than 1 metre (3.3') from the front property line.*
2. *The maximum lot coverage is 30% for standard lots, 35% for corner lots.*
3. *The minimum distance between the principal building and Highway 20 shall be 22 metres (72.2').*
4. *The maximum lot coverage is 25% for standard lots, 30% for corner lots.*
5. *In this zone, flat roof buildings shall be prohibited.*
6. *In this zone, all land sites with a street frontage width less than 18 metres (59 feet), the minimum front setback is 7.5 metres (24.6 feet) and the minimum side setback is 2.4 metres (7.87 feet).*
7. *In this zone, all landsites with a street frontage width that is less than 18 metres (59 feet), the minimum front setback is 5 metres (16.4 feet) and the minimum side setback is 2 metres (6.6 feet).*
8. *The total of the two side setbacks shall not be less than 3.5 metres (11.4 feet), and the total of the two side setbacks between any two adjacent dwellings shall not be less than 3.5 metres (11.4 feet).*
9. *In this zone, underground garages are permitted.*
10. *The width of the dwelling facade shall not exceed the minimum frontage width of a lot required for the zone.*
11. *In this zone, underground garages, access lanes leading to underground garages and decks installed on a slab that covers an access lane leading to an underground garage can encroach a maximum of 6 metres (19.7 feet) in the minimum rear setback, provided that the top of the slab is never higher than 1 metre (3.3 feet) above the average adjacent ground level.*
12. *In this zone, the only permitted 3 storey buildings are those with 2 full storeys, i.e., a first and a second floor which both occupy the whole perimeter of the land coverage of the building, plus a third storey, of which the habitable floor area is limited to 40% of the of the first floor due to the slope or the structure of the roof. Such roof must have at least two faces with either unbroken or broken (mansard) slopes with a pitch of at least 6/12.*
13. *Multifamily dwellings in the form of single- or bi-family townhouses on a single landsite. Amendment*

NOTES ([zones résidentielles 1-4 logements](#)):

terrain. Amendement PC-2775-27 (17 déc. 2015)

14. *Aucun accès pour véhicules ne peut être aménagé depuis le Chemin du Bord-du-Lac—Lakeshore.*
15. *3 mètres (9,84 pieds) d'une limite de zone résidentielle adjacente.*
16. *Un chemin d'accès dont l'emprise a une largeur minimale de 15 mètres (49,2 pieds) et menant de l'avenue John Fisher à la zone Pa38 doit être maintenu dans cette zone.*
17. *La marge de recul minimale depuis le boulevard des Sources est de 15 mètres (49,2 pieds).*
18. *Malgré les dispositions de [l'article 11.7](#) relatif au remplacement d'un usage dérogatoire, un usage commercial de classe « A » dérogatoire et bénéficiant de droits acquis peut être remplacé par tout autre usage commercial de classe « A », et un usage commercial de classe « B-1 » dérogatoire et bénéficiant de droits acquis peut être remplacé par un autre usage commercial de classe « B-1 » parmi la liste suivante :*
 - 1) *agences de voyage,*
 - 2) *ateliers ou studios d'artistes ou d'artisans,*
 - 3) *ateliers de couture,*
 - 4) *boutiques et ateliers d'une superficie de plancher maximale de 200 mètres carrés (2,153 pieds carrés) et occupés par l'une des spécialités suivantes : nettoyeur-teinturier, tailleur, cordonnier, rembourreur, modiste,*
 - 5) *bijouteries,*
 - 6) *boutiques d'art et d'artisanat,*
 - 7) *boutiques de décoration,*
 - 8) *boutiques de tissus,*
 - 9) *bureaux de poste,*
 - 10) *cliniques de massothérapeute,*
 - 11) *galeries d'art,*
 - 12) *librairies,*
 - 13) *papeteries,*
 - 14) *salons de coiffure, de barbier ou d'esthétique,*
 - 15) *services de garde en garderie, en halte-garderie ou en jardins d'enfants,*
 - 16) *studios de bronzage,*
 - 17) *studios de photographie,*
 - 18) *studios de santé.*
19. *Nonobstant les dispositions de [l'article 3.6 b\)](#) et de [l'article 4.10 h\) i\)](#) il est permis d'ajouter un abri d'auto ou un garage à une maison jumelée, même si cet abri ou ce garage empiète dans la marge latérale minimale et/ou même si l'ajout d'un tel abri ou garage fait en sorte que le bâtiment excède le taux d'implantation maximal autorisé et/ou le coefficient d'occupation du sol maximal, en autant que ledit abri ou garage soit conforme aux dispositions suivantes :*
 - a) *lorsque la marge latérale où l'on projette d'implanter l'abri ou le garage est adjacente à une marge similaire d'une autre maison jumelée et lorsque le mur latéral de la maison faisant l'objet de la demande est parallèle à la limite du terrain et au mur latéral de la maison voisine:*

FOOTNOTES ([Residential Zones 1-4 dwellings](#)):

PC-2775-27 (Dec. 17, 2015)

14. *No vehicle access point can be located on Bord-du-Lac - Lakeshore Road.*
15. *3 metres (9.84 feet) from the limit of an adjacent residential zone.*
16. *An access road with a minimum right-of-way width of 15 metres (49.2 feet) leading from John Fisher Avenue to the park zone Pa38 must be provided and maintained in this zone.*
17. *The minimum setback for a lot adjacent to Sources Boulevard is 15 metres (49.2').*
18. *Notwithstanding the provisions of [article 11.7](#) pertaining to the replacement of a non conforming use, a non conforming class « A » commercial use that has an acquired right can be replaced by any class "A" commercial use, and a non conforming class "B-1" commercial use that has an acquired right can be replaced by another class "B-1" commercial use from the following list:*
 - 1) *Travel agencies,*
 - 2) *Arts and crafts stores,*
 - 3) *Seamstress shops,*
 - 4) *Shops and workshops with a maximum of 200 square metres (2,153 square feet) of floor space and occupied by any of the following specialized services: cleaners-dyers, tailors, shoemakers, upholsterers, milliners,*
 - 5) *Jewellers,*
 - 6) *Arts or crafts shops or studios,*
 - 7) *Interior decorating shops,*
 - 8) *Fabric shops,*
 - 9) *Post offices,*
 - 10) *Massotherapy clinics,*
 - 11) *Art galleries,*
 - 12) *Bookstores,*
 - 13) *Stationers,*
 - 14) *Hairdressers, barber shops and beauty parlours,*
 - 15) *Regular and short-term day-care or nursery school services,*
 - 16) *Tanning salons,*
 - 17) *Photographic studios,*
 - 18) *Health studios.*
19. *Notwithstanding the provisions of [article 3.6 b\)](#) and of [article 4.10 h\) i\)](#), the addition of a carport or a garage to a semi-detached house is permitted, even if said carport or garage encroaches in the minimum side setback and/or even if the addition of such a carport or garage exceeds the maximum permitted lot coverage and/or floor space index, provided said carport or garage conforms to the provisions hereafter:*
 - a) *When the side setback where the carport or the garage is planned is adjacent to a similar setback of another semi-detached house and when the side wall of the house for which an application is filed is parallel to the property line and to the side wall of the neighbouring house:*
 - i) *The side setback must be at least 3.0 metres (9.84') in width;*

NOTES (zones résidentielles 1-4 logements):

- i) *la marge latérale doit être d'au moins 3,0 mètres (9,84');*
 - ii) *l'abri d'auto ou le garage doit occuper toute la largeur de ladite marge latérale;*
 - iii) *l'abri d'auto doit être construit conformément aux croquis B et F;*
 - iv) *nonobstant la définition de "abri d'auto" de l'annexe 1, à l'exception du pignon, l'abri d'auto doit être entièrement ouvert sur tout son périmètre;*
 - v) *si la maison voisine comporte déjà un abri d'auto similaire, le nouvel abri doit être attaché à et aligné sur ledit abri existant, de façon à ce que les deux toits constituent un seul et même plan selon le croquis A;*
 - vi) *si la maison voisine ne comporte pas d'abri d'auto, les débords de toit du nouvel abri doivent être en retrait des deux lignes suivantes:*
 - *le prolongement imaginaire de la façade avant de celle des deux maisons qui est la plus éloignée de la rue,*
 - *le prolongement imaginaire du mur arrière de celle des deux maisons qui est la plus rapprochée de la rue;*
 - vii) *ses poteaux extérieurs doivent être implantés en mitoyenneté avec la propriété voisine et le requérant doit soumettre, avec sa demande de permis, une copie certifiée conforme de l'enregistrement de la mitoyenneté et de la servitude de droit de passage pour l'entretien de la face extérieure du pignon;*
 - viii) *les deux garages doivent être identiques et construits en même temps, conformément au croquis G ; un garage ne peut être jumelé à un abri d'auto;*
 - ix) *les deux garages doivent être alignés de façon à ce que les deux toits constituent un seul et même plan;*
- b) *lorsque la marge latérale où l'on projette d'implanter l'abri ou le garage est adjacente à une marge similaire d'une maison voisine qui est aussi une maison jumelée et lorsque le mur latéral de la maison faisant l'objet de la demande n'est pas parallèle à la limite de propriété, ou lorsque la marge latérale est adjacente à la marge arrière de maisons similaires ayant façade sur une autre rue ou adjacente à une marge latérale d'une autre maison qui n'est pas une maison jumelée:*
- i) *l'abri d'auto ou le garage doit être implanté de façon à ce que son débord de toit soit en retrait du prolongement imaginaire de la façade avant de la maison;*
 - ii) *dans le cas d'un abri d'auto,*
 - *il doit être construit conformément aux croquis C, D et F,*
 - *la distance entre le mur latéral de la maison et l'intérieur des poteaux extérieurs doit être d'au moins 2,97 mètres (9'-9") sans excéder 3,66 mètres (12'-0"),*
 - *la face extérieure des poteaux extérieurs doit être à au moins 1,0 mètre (3'-3") de toute limite latérale du terrain et l'avant-toit ne doit pas empiéter de plus de 40 cm (1'-4") dans ledit minimum de 1,0 mètre;*
 - iii) *dans le cas d'un garage,*
 - *il doit être construit conformément au croquis H,*

FOOTNOTES (Residential Zones 1-4 dwellings):

- ii) *The carport or garage must occupy the whole width of the said side setback;*
 - iii) *The carport must be built according to sketches b and f below;*
 - iv) *Notwithstanding the definition of "carport" in appendix 1, except for the gable, the carport must be open on its whole perimeter;*
 - v) *If the neighbouring house has a similar carport, the new carport must be attached to and aligned with the said existing carport, in order that the two roofs constitute one and the same plane (sketch a below);*
 - vi) *If the neighbouring house does not have a carport, the overhangs of the roof of the new carport must be within the two following lines:*
 - *The imaginary extension of the front facade of the house which is the further from the street,*
 - *The imaginary extension of the rear wall of the house which is the closer to the street;*
 - vii) *Its outside posts must be built as common property, and the applicant must provide, with his building permit application, a certified true copy of the registration certificate of the common ownership and of the servitude of passage for the maintenance of the exterior of the gable;*
 - viii) *The two garages must be identical and built at the same time, according to sketch g below; no garage may be attached to a carport;*
 - ix) *The two garages must be aligned in order that the two roofs constitute one and the same plane;*
- b) *When the side setback where the carport or the garage is planned is adjacent to a similar setback of another semi-detached house and when the side wall of the house for which an application is filed is not parallel to the property line, or when the side setback where the carport or the garage is planned is adjacent to the rear setback of similar houses facing another street or to the side setback of a house which is not of the semi-detached type:*
- i) *The carport or the garage must be located in such a way that its roof overhang is recessed from the imaginary extension of the front facade of the house;*
 - ii) *In the case of a carport,*
 - *It must be built according to sketches c, d and f below,*
 - *The distance between the side wall of the house and the inside face of the outside posts must be at least 2.97 metres (9'-9") without exceeding 3.66 metres (12'-0"),*
 - *The outside face of the outside posts must be at least 1.0 metre (3'-3") from any side property line and the roof overhang must not encroach by more than 40 cm (1'-4") in the said 1.0 metre minimum (3'-3");*
 - iii) *In the case of a garage,*
 - *It must be built according to sketch h below,*

NOTES (zones résidentielles 1-4 logements):

- la face extérieure du mur latéral du garage doit être à au moins 90 cm (3'-0") de toute limite latérale du terrain et l'avant-toit ne doit pas empiéter de plus de 40 cm (1'-4") dans ledit minimum de 90 cm (3'-0");

c) sur un terrain de coin:

- i) l'abri d'auto ou le garage doit être implanté de façon à ce que son débord de toit soit en retrait du prolongement imaginaire de la façade avant de la maison;
- ii) dans le cas d'un abri d'auto,
 - il doit être construit conformément aux croquis D, E et F ,
 - la distance entre le mur latéral de la maison et l'intérieur des poteaux extérieurs doit être d'au moins 2,97 mètres (9'-9") sans excéder 3,66 mètres (12'-0"),
 - la face extérieure des poteaux extérieurs doit être à au moins 6,0 mètres (19'-8") de la limite d'emprise de la rue et l'avant-toit ne doit pas empiéter de plus de 40 cm (1'-4") dans ledit minimum de 6,0 mètres (19'-8");
- iii) dans le cas d'un garage,
 - il doit être construit conformément au croquis H,
 - la face extérieure du mur latéral du garage doit être à au moins 5,9 mètres (19'-4") de la limite d'emprise de la rue et l'avant-toit ne doit pas empiéter de plus de 40 cm (1'-4") dans ledit minimum;

d) Aucun abri d'auto ou garage ne peut être transformé en pièce habitable.

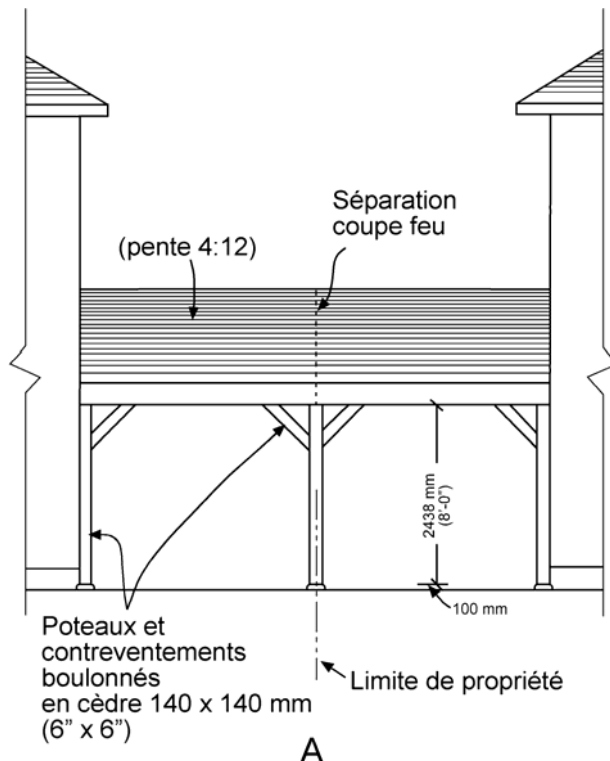

FOOTNOTES (Residential Zones 1-4 dwellings):

- The outside face of the side wall of the garage must be at least 0.90 cm (3'-0") from any side property line and the roof overhang must not encroach by more than 40 cm (1'-4") in the said 90 cm minimum (3'-0");

c) On a corner lot,

- i) The carport or the garage must be located in such a way that its roof overhang is recessed from the imaginary extension of the front facade of the house;
- ii) In the case of a carport,
 - It must be built according to sketches d, e and f below,
 - The distance between the side wall of the house and the inside face of the outside posts must be at least 2.97 metres (9'-9") without exceeding 3.66 metres (12'-0"),
 - The outside face of the outside posts must be at least 6.0 metres (19'-8") from the street right-of-way and the roof overhang must not encroach by more than 40 cm (1'-4") in the said 6.0 metres minimum (19'-8");
- iii) In the case of a garage,
 - It must be built according to sketch h below,
 - The outside face of the side wall of the garage must be at least 5.9 metres (19'-4") from the street right-of-way and the roof overhang must not encroach by more than 40 cm (1'-4") in the said minimum;

d) No carport or garage may be turned into an habitable room.

NOTES (zones résidentielles 1-4 logements):

FOOTNOTES (Residential Zones 1-4 dwellings):

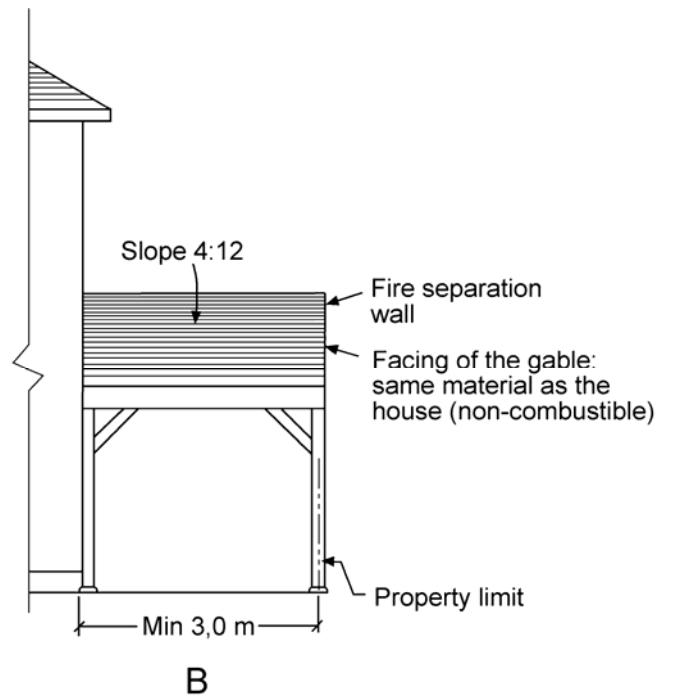
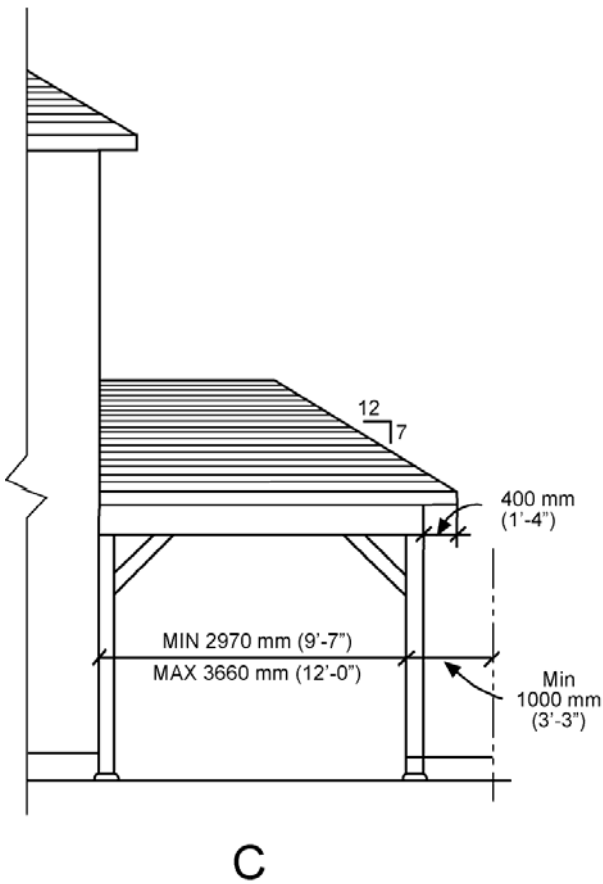
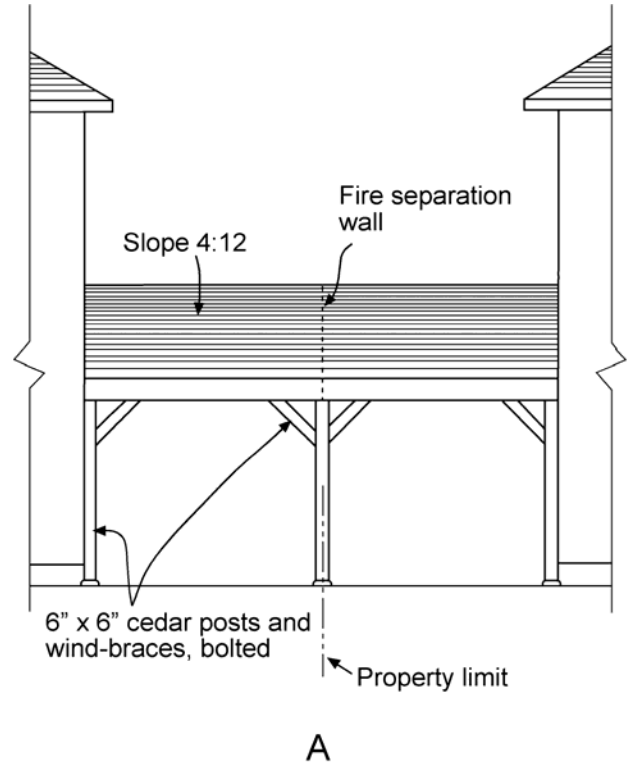
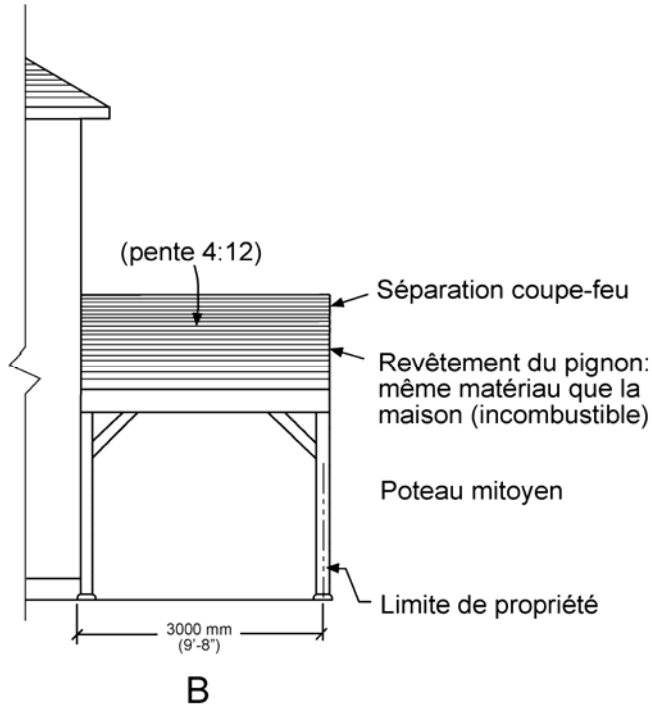

NOTES (zones résidentielles 1-4 logements):

FOOTNOTES (Residential Zones 1-4 dwellings):

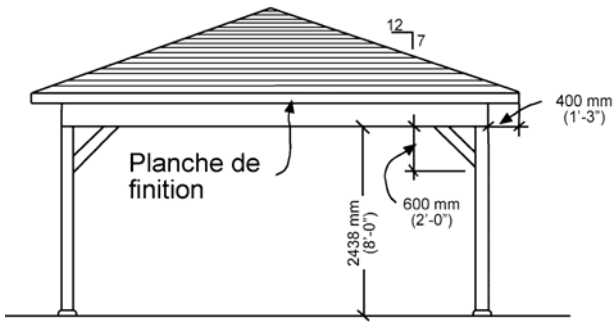

D

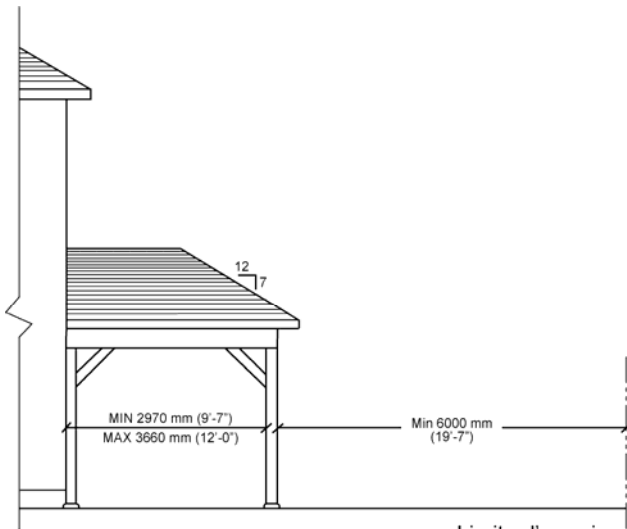

E Limite d'emprise

TOIT:

- Bardeaux d'asphalte no 210
- Papier noir
- Contreplaqué 19 mm (3/4")
- Attaches mét.
- Ferme de toit
- Espaceur
- Poutre 89 x 286 mm (4" x 12")
- Ancrage métallique
- Poteau en cèdre 140 x 140 mm (6" x 6")
- Plafond séparation coupe-feu résistance 1 heure

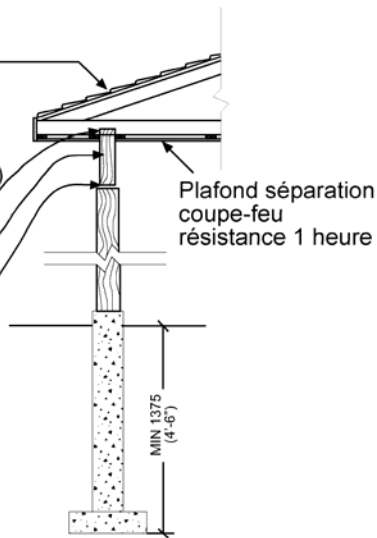

F

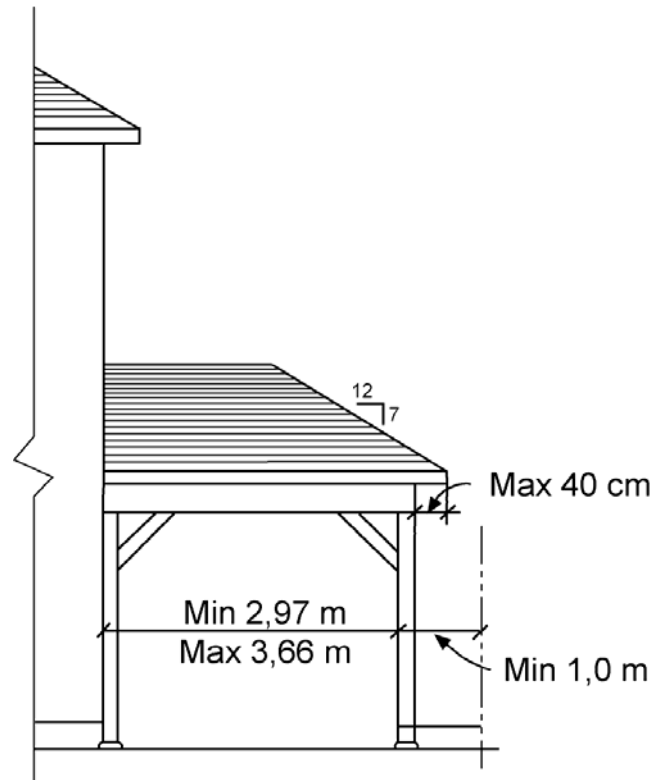

C

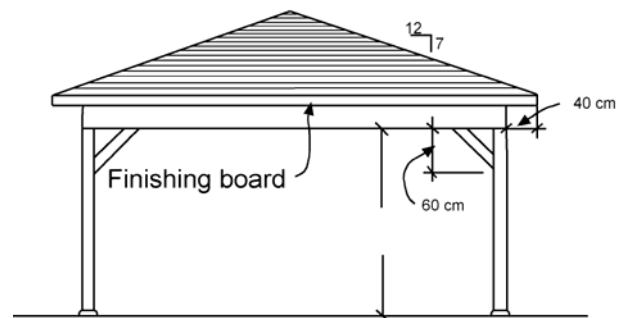

D

NOTES (zones résidentielles 1-4 logements):

FOOTNOTES (Residential Zones 1-4 dwellings):

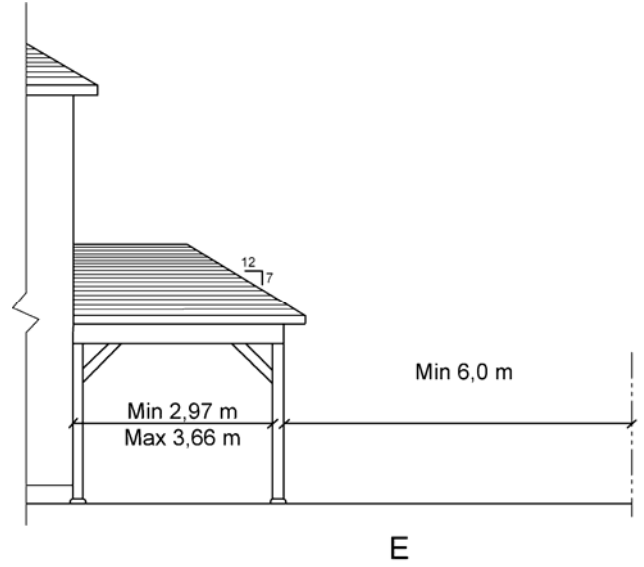
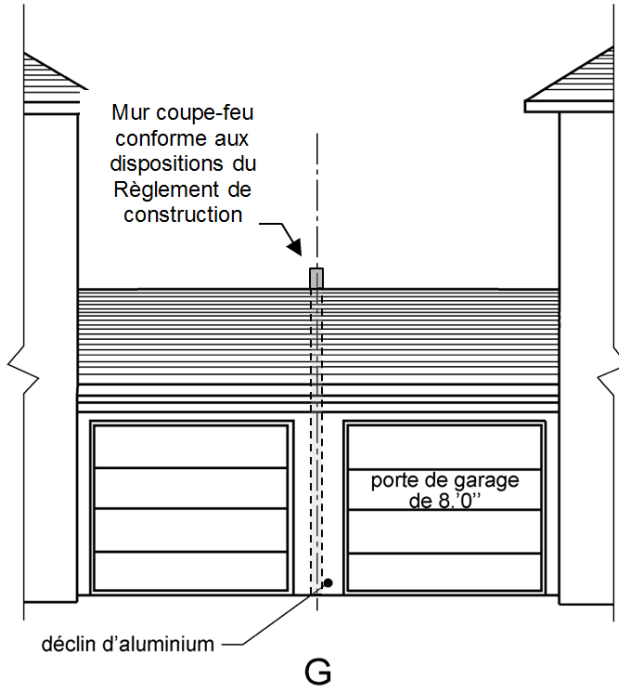

Amendement PC-2775-10 (28 août 2013)

ROOF:

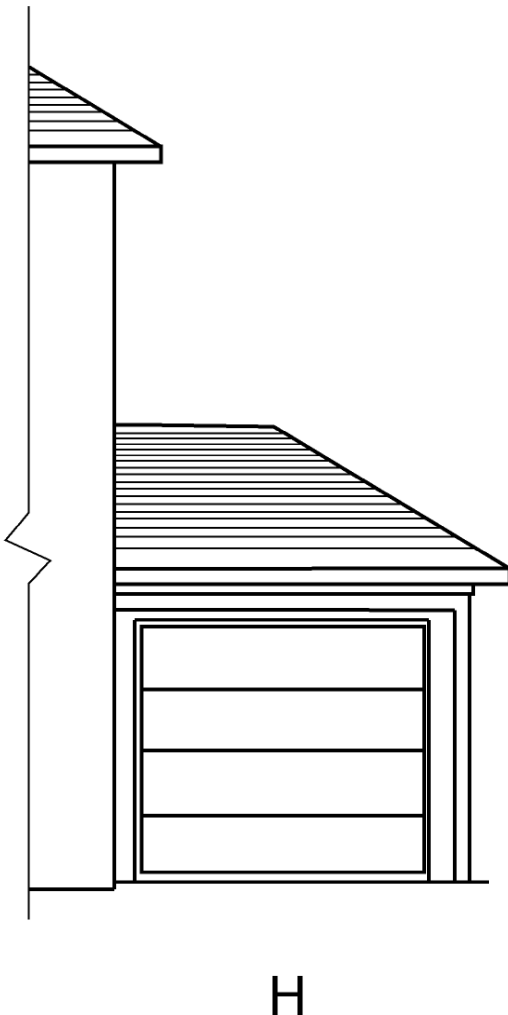
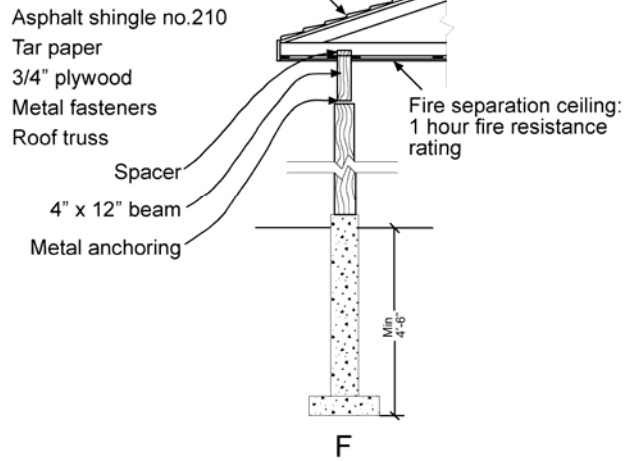

NOTES ([zones résidentielles 1-4 logements](#)):

FOOTNOTES ([Residential Zones 1-4 dwellings](#)):

20. *Abrogée.* Amendement PC-2775-38 (19 juillet 2017)
21. *La marge avant minimale donnant sur une rue autre que le Chemin du bord-du-Lac--Lakeshore est de 7,5 mètres (24,6 pieds).* Amendement PC-2775-4 (7 mars 2012)
22. *Malgré la superficie de plancher obtenue par l'application du coefficient d'occupation du sol (C.O.S.) maximal permis, la superficie de plancher d'une habitation ne peut excéder 300 mètres carrés (3229 pieds carrés). Toutefois, la superficie totale de plancher d'une maison unifamiliale détachée peut atteindre 200 mètres carrés (2153 pieds carrés), même s'il en résulte un C.O.S. supérieur au C.O.S. maximal autorisé, à la condition que toutes les autres dispositions du présent règlement soient respectées.* Amendement PC-2775-7 (10 juillet 2013)
23. *Dans le cas d'un usage commercial de classe F-4, les dispositions des chapitres 3, 4, 5 et 6 du présent règlement s'appliquent comme si la propriété était dans une zone commerciale.* Amendement PC-2775-11 (12 février 2014)
24. *Dans le secteur S-1 de cette zone, il est permis d'installer une clôture d'une hauteur excédant la hauteur maximale autorisée en vertu de l'une ou l'autre des dispositions du paragraphe h) de l'article 5.19, le long d'une limite latérale ou arrière de propriété, à l'exception de cette partie d'une telle limite pouvant se trouver dans un triangle de visibilité, dans la mesure où les conditions suivantes sont respectées :*
- i) *La clôture doit longer l'emprise de l'autoroute 20, ou en être séparée seulement par un sentier, une rue ou une voie d'accès à l'autoroute ou une voie de sortie de celle-ci ;*
 - ii) *La clôture doit avoir une hauteur de 2,5 à 3,6 mètres (8 à 12 pieds) ;*
 - iii) *Elle doit être construite de planches de bois emboutées d'au moins 5 cm (2 po) d'épaisseur, installées verticalement, et de la couleur de bois naturel ;*
 - iv) *Les éléments horizontaux de structure doivent être à l'intérieur du terrain, non visibles de la voie publique ;*
 - v) *Sa surface extérieure en bois doit faire l'objet d'un traitement anti-graffitis ;*
 - vi) *Des vignes, des plantes grimpantes ou des arbustes doivent être plantés à la base de la face extérieure de la clôture, à 1 mètre (3,3 pieds) d'intervalle tous le long de celle-ci, de façon à permettre à la végétation de couvrir la clôture au cours des années.* Amendement PC-2775-24 (24 juin 2015)
25. *Le paragraphe c) de l'article 2.12 relatif aux bruits et vibrations s'applique à cette zone.* Amendement PC-2775-27 (17 déc. 2015)

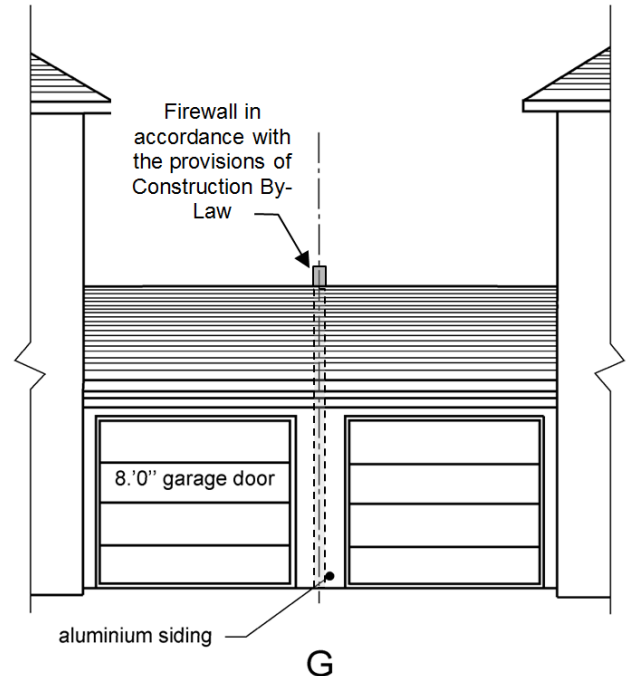

Amendement PC-2775-10 (August 28, 2013)

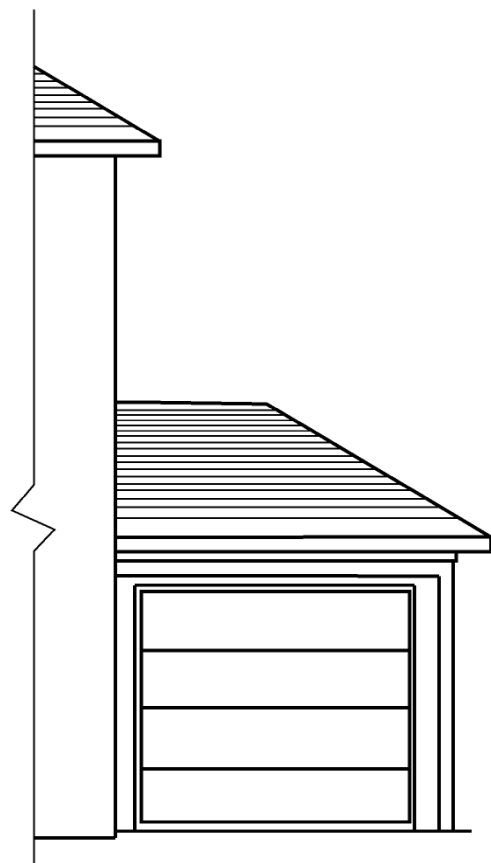

H

NOTES (zones résidentielles 1-4 logements):

26. *Le paragraphe e) de l'article 2.12 relatif aux bruits et vibrations s'applique à cette zone.* Amendement PC-2775-27 (17 déc. 2015)
27. *L'article 3.1.1 du Règlement de lotissement, relatif à la distance du lac Saint-Louis, s'applique à cette zone.* Amendement PC-2775-27 (17 déc. 2015)
28. *Nonobstant les dispositions de l'article 5.19 pour les zones Rc13 et RC18, la création d'une aire de stationnement dans une marge avant, latérale ou arrière sur un terrain qui n'est pas adjacent à une voie publique est prohibée.* Amendement PC-2775-28 (13 juillet 2016)
29. *Dans cette zone, les oriels fenêtres en baie et les constructions en porte-à-faux peuvent empiéter dans une marge latérale minimale au même titre que s'il s'agissait d'une marge avant ou arrière, conformément au paragraphe d) de l'article 3.6 du présent règlement.* Amendement PC-2775-34 (26 avril 2017)
30. *La marge de recul minimale depuis le boulevard Hymus est de 9 mètres (29,5 pieds)* Amendement PC-2775-37 (19 juillet 2017)
31. *Dans cette zone, la largeur d'un accès véhiculaire peut être égale ou inférieure à 7,6 mètres (25 pieds) dans la mesure où la marge avant est végétalisée dans une proportion de 50% (ou 40%, le cas échéant). Toute partie de l'accès véhiculaire, construite en pavés alvéolés ou en pavés de gazon, est considérée comme superficie végétalisée aux fins du calcul servant à établir si la norme minimale de 50% (ou de 40%, le cas échéant) est rencontrée, sujet au respect de la condition suivante : un arbre à haute tige, en plus de l'arbre exigé en vertu du paragraphe d) de l'article 9.6.1, doit être planté et maintenu en marge avant.* Amendement PC-2775-41 (2 février 2018)
32. *Dans cette zone, toute partie de l'accès véhiculaire, construite en pavés alvéolés ou en pavés de gazon, est considérée comme superficie végétalisée aux fins du calcul servant à établir si la norme de 50% (ou de 40%, le cas échéant) est rencontrée, sujet au respect de la condition suivante : un arbre à haute tige, en plus de l'arbre exigé en vertu du paragraphe d) de l'article 9.6.1, doit être planté et maintenu en marge avant.* Amendement PC-2775-41 (2 février 2018)

FOOTNOTES (Residential Zones 1-4 dwellings):

20. *Repealed.*
Amendment PC-2775-38 (July 19, 2017)
21. *The minimum front setback on a street other than Bord-du-Lac--Lakeshore Road is 7.5 metres (24.6 feet).* Amendment PC-2775-4 (March 7, 2012)
22. *Notwithstanding the area obtained when applying the maximum floor space index (F.S.I.), the floor area of a residential home cannot be more than 300 square metres (3229 square feet). However, the total floor area of a detached single-family dwelling can be as much as 200 square metres (2153 square feet), even if it results in a higher F.S.I. than the maximum F.S.I. permitted, providing all other provisions of this by-law are respected.* Amendment PC-2775-7 (July 10, 2013)
23. *In the case of a commercial class F-4 use, provisions of chapters 3, 4, 5 and 6 of the present by-law shall apply as if the property was in a commercial zone.* Amendment PC-2775-11 (February 12, 2014)
24. *In sector S-1 of this zone, it is permitted to install a fence exceeding the maximum height permitted pursuant to any of the provisions of paragraph 5.19 h), along a rear or side property line, with the exception of this part of such line that could be within a triangle of visibility, provided that the following conditions are respected:*
 - i) *The fence must adjoin Highway 20 right-of-way, or be separated by it only by a public path, a street or access or egress ramp to or from the highway;*
 - ii) *The height of the fence must be between 2.5 and 3.6 metres (8 and 12 feet);*
 - iii) *It must be built of tongue and groove wood boards at least 5 cm (2 inches) thick, installed vertically and of a natural wood colour;*
 - iv) *The horizontal structural elements of the fence must be inside the property and not visible from the public right-of-way;*
 - v) *The exterior wood surface must be treated with an anti-graffiti treatment;*
 - vi) *Vines or climbing plants and shrubs must be planted at the base of the exterior face of the fence, at 1 metre (3.3 feet) interval all along the fence, in order to allow the vegetation to cover the fence over the years.* Amendment PC-2775-24 (June 24, 2015)
25. *Paragraph c) of article 2.12 pertaining to noise and vibrations applies to this zone.* Amendment PC-2775-27 (Dec. 17, 2015)

NOTES ([zones résidentielles 1-4 logements](#)):

FOOTNOTES ([Residential Zones 1-4 dwellings](#)):

26. *Paragraph e) of article 2.12 pertaining to noise and vibrations applies to this zone.* Amendment PC-2775-27 (Dec. 17, 2015)
27. *Article 3.1.1 of Subdivision By-Law, pertaining to the distance to the Lake Saint-Louis, applies to this zone.* Amendment PC-2775-27 (Dec. 17, 2015)
28. *Notwithstanding the provisions of article 5.19, the creation of a parking area in a front, side or rear setback on a landsite non adjacent to a public street is prohibited.* Amendment PC-2775-28 (July 13, 2016)
29. *In this zone, bow or bay windows as well as cantilevered constructions may encroach in a minimum side setback by the same degree such encroachment would be permitted in a minimum front or rear setback, in accordance with paragraph 3.6 d) of the present bylaw.* Amendment PC-2775-34 (April 26, 2017)
30. *The minimum setback from Hymus boulevard is 9 meters (29.5 feet)* Amendment PC-2775-37 (July 19, 2017)
31. *In this zone, the width of a vehicular access shall be equal or less than 7.6 metres (25 feet) provided that at least 50% (or 40%, as the case may be) of the total area of the front setback remains as green space. Any portion of a vehicular access that is built with open-grid pavement or grass pavers shall be considered as green space for the purposes of the calculation to be used to determine if the minimum 50% (or 40%, as the case may be) standard is met, subject to the following condition: a high branching tree, in addition to the tree that is required pursuant to Paragraph 9.6.1 d) must be planted and maintained in the front setback.* Amendment PC-2775-41 (February 2, 2018)
32. *In this zone, any portion of a vehicular access that is built with open-grid pavement or grass pavers shall be considered as green space for the purposes of the calculation to determine if the minimum 50% (or 40%, as the case may be) standard is met, subject to the following condition: a high branching tree, in addition to the tree that is required pursuant to Paragraph 9.6.1 d), must be planted and maintained in the front setback.* Amendment PC-2775-41 (February 2, 2018)